

# KMMSC

Question Booklet Sl. No.

## QUESTION BOOKLET – PAPER – II (KANNADA MEDIUM SCIENCE ONLY)

SUBJECTS : Language – I, Language – II, Child Development and Pedagogy, Mathematics and Science

Maximum Marks : 150

02.00 P.M. to 04.30 P.M.

Max. Time : 2.30 Hours

### INSTRUCTIONS TO THE CANDIDATES (Read Carefully)

Note: Candidates are instructed to confirm

- Whether pre-printed O.M.R. has your name and register number printed on it.
- Whether pre-printed O.M.R. Sheet No. and QP Booklet No. are same.
- If the candidate uses the O.M.R./QP booklet which doesn't belong to him/her, such O.M.R. sheets are not considered for evaluation.

1. The sealed Question Booklet contains 150 questions and O.M.R. Answer Sheets. Verify whether the given Question Booklet is of the same PAPER and MEDIUM as the candidate opted in the application.
2. The Questions are printed in Kannada and English Medium. **But in any case of any discrepancies/doubt the question in English Medium is considered as valid.**
3. The Question Paper contains four parts I, II, III and IV consisting of 150 Objective Type Questions, **EACH QUESTION CARRYING ONE MARK.**

Parts	Subjects	Q. No.	Page No.
Part – I	Lang. – I (Kannada, English, Urdu, Tamil, Telugu, Marathi, Hindi, Sanskrit)	1 to 30	2 to 38
Part – II	Lang. – II (Kannada, English, Urdu, Tamil, Telugu, Marathi, Hindi, Sanskrit)	31 to 60	39 to 75
Part – III	CDP (Kannada)	61 to 90	76 to 79
Part – III	CDP (English)	61 to 90	80 to 83
Part – IV	Mathematics and Science (Kannada)	91 to 150	84 to 94
Part – IV	Mathematics and Science (English)	91 to 150	95 to 104

4. **Part – I contains 30 Questions for the Language – I and Part – II contains 30 Questions for the Language – II. In this Question Booklet Questions pertaining to all Languages have been given. The Languages being answered must tally with the Languages opted by the candidate in online application.**
5. Candidates are required to attempt Questions in Part – II (Language – II) in any Language other than the Language chosen in the Part – I (Language – I).
6. **Questions related to Part – III : Child Development and Pedagogy (Q. No. 61 to 90), Part – IV : Mathematics and Science (Q. No. 91 to 150) are given both in Kannada and English medium in the Question Paper Booklet. The Questions answered must tally with the medium opted in the online application.**
7. **All the entries in the circle must be made with BLUE OR BLACK BALL POINT PEN ONLY. Any alteration in the answer counts as invalid.**
8. Each candidate is given carbonless O.M.R. sheet along with the original O.M.R. answer sheet. Candidate should return the **ORIGINAL O.M.R. ANSWER SHEET TO THE ROOM SUPERVISOR** and retain the carbonless copy of the same with the candidate.
9. Calculator, mobile phone and any other electronic devices are not allowed.
10. **If a candidate is found committing malpractice, necessary action will be taken against such candidate as per the examination rules.**

## PART - I

### ಭಾಷೆ - I

#### ಕನ್ನಡ

ಸೂಚನೆ (ಪ್ರ.ಸಂ. 1 ರಿಂದ 8) : ಈ ಕೆಳಗಿನ ಗದ್ಯಭಾಗವನ್ನು ಓದಿ ಕೊಟ್ಟಿರುವ ಪ್ರಶ್ನೆಗಳಿಗೆ ಉತ್ತರಿಸಿರಿ :

ಕನ್ನಡವು ಸಂಸ್ಕೃತ ಹಿಂದಿ ಮರಾಠಿ, ಗುಜರಾತಿಗಳ ಆರ್ಯನ್ ಭಾಷಾ ವರ್ಗಕ್ಕಿಂತ ಭಿನ್ನವಾದ ದ್ರಾವಿಡ ಭಾಷಾವಂಶಕ್ಕೆ ಸೇರಿದೆ. ಅದಕ್ಕೆ ತನ್ನದೇ ಆದ ವೈಶಿಷ್ಟ್ಯಗಳಿವೆ. ಸಂಸ್ಕೃತದಿಂದ ಯಥೇಚ್ಛವಾಗಿ ಪದಗಳನ್ನು ಸ್ವೀಕರಿಸಿದರೂ ಅವು ಕನ್ನಡದ ಜಾಯಮಾನಕ್ಕೆ ಹೊಂದಿಕೊಂಡೇ ಬಳಕೆಯಾಗಿವೆ. ಅಲ್ಲಿಂದಲೂ ಪ್ರಾಕೃತದಿಂದಲೂ ಬಂದ ತದ್ಭವಗಳಂತೂ ಕನ್ನಡ ನುಡಿಯೊಡನೆ ಸಮರಸವಾಗಿ ಬೆರೆತವು. ಕನ್ನಡವು ಎಲ್ಲ ಸಾಹಿತ್ಯಗಳಿಂದ ಪ್ರೇರಣೆ ಪ್ರಚೋದನೆಗಳನ್ನು ಸ್ವಾಗತಿಸಿ ಸ್ವತಂತ್ರ ಸಾಹಿತ್ಯವನ್ನು ಬೆಳೆಸಿಕೊಂಡಿತು. ಚಂಪೂ, ವಚನ, ರಗಳೆ, ಷಟ್ಪದಿ, ಸಾಂಗತ್ಯ ಈ ಯಾವ ಪ್ರಕಾರಗಳನ್ನು ತೆಗೆದುಕೊಂಡರೂ ಕನ್ನಡವು ತನ್ನ ಸ್ವಂತಿಕೆಯನ್ನು ಉಳಿಸಿಕೊಂಡಿದೆ. ವಚನ ಸಾಹಿತ್ಯವೆಂತೂ ಕನ್ನಡದ್ದೇ ಎಂಬಷ್ಟು ಸ್ವಂತಿಕೆಯನ್ನು ಹೊಂದಿರುವ ಸಾಹಿತ್ಯವಾಗಿದ್ದು ಅದು ವಿಶ್ವಸಾಹಿತ್ಯಕ್ಕೆ ಕನ್ನಡವು ಕೊಟ್ಟ ಅತ್ಯಂತ ಮಹತ್ವದ ಕಾಣಿಕೆಯಾಗಿದೆ.

ದಕ್ಷಿಣ ಭಾರತದ ದಕ್ಷಿಣಾದಿ ಸಂಗೀತ ಪರಂಪರೆಗೆ 'ಕರ್ನಾಟಕ-ಸಂಗೀತ'ವೆಂಬ ಹೆಸರು ಇದೆ. ಆ ಸಂಗೀತ ಪರಂಪರೆಯು ಹುಟ್ಟಿ ಬೆಳೆದು ಕರ್ನಾಟಕದಲ್ಲಿ ತಮಿಳುನಾಡು, ಕೇರಳ, ಆಂಧ್ರಪ್ರದೇಶಗಳಿಗೆ ಅವುಗಳದೇ ಆದ ದೇಶೀಯ ನೃತ್ಯಶೈಲಿಗಳಿರುವಂತೆ ಕರ್ನಾಟಕಕ್ಕೆ ಇದೆಯೇ, ಇತ್ತೇ ಎಂಬ ಪ್ರಶ್ನೆಗೆ ಈಚೆಗೆ ಸಂಶೋಧನೆ ನಡೆಸಿರುವ ಡಾ. ಚೂಡಾಮಣಿ ನಂದಗೋಪಾಲ್ ಅವರು ಕರ್ನಾಟಕಕ್ಕೆ ತನ್ನದೇ ಆದ ವಿಶಿಷ್ಟ ನೃತ್ಯ ಪರಂಪರೆಯಿದ್ದಿತೆಂದು ಐಹೊಳೆ, ಬಾದಾಮಿ, ಪಟ್ಟದಕಲ್ಲು, ಬೇಲೂರು ಹಳೇಬೀಡು ಸ್ತೋಮನಾಥಪುರಗಳ ದೇವಾಲಯಗಳ ಶಿಲ್ಪಗಳ ಆಧಾರದಿಂದಲೂ ಕನ್ನಡಕಾವ್ಯ ಶಾಸನಗಳಲ್ಲಿ ಬರುವ ನರ್ತನಗಳ ಆಧಾರದಿಂದಲೂ ಸಮರ್ಥಿಸಿದ್ದಾರೆ. ಸಾಂಗತ್ಯ ಕವಿ ರತ್ನಾಕರವರ್ಣಿಯು ತನ್ನ 'ಭರತೇಶ ವೈಭವ' ಕಾವ್ಯದಲ್ಲಿ ನರ್ತನ ಶಾಲೆಯ ವರ್ಣನೆಯನ್ನಲ್ಲದೆ ದಿಕ್ಕನ್ನಿಕಾ ನಾಟ್ಯ, ಜಲ ಕನ್ನಿಕಾ ನಾಟ್ಯಗಳಂತಹ 'ಬ್ಯಾಲೆ'ಗಳನ್ನು ವರ್ಣಿಸಿದ್ದಾನೆ. ಆ ವರ್ಣನೆಗಳ ಆಧಾರದ ಮೇಲೆ ಇಂದಿಗೂ ಹೊಸ ಬ್ಯಾಲೆಗಳನ್ನು ರೂಪಿಸಬಹುದು.

1. ಲೇಖಕರು ಹೇಳುವಂತೆ, ವಿಶ್ವಸಾಹಿತ್ಯಕ್ಕೆ ಕನ್ನಡದ ಮಹತ್ವದ ಕಾಣಿಕೆ ಇದು  
(1) ರಗಳೆ (2) ಷಟ್ಪದಿ (3) ವಚನ (4) ಸಾಂಗತ್ಯ
2. ಸಂಸ್ಕೃತ-ಪ್ರಾಕೃತ ಭಾಷೆಯಿಂದ ಬಂದ ತದ್ಭವ ಪದಗಳು ಕನ್ನಡ ನುಡಿಯೊಡನೆ ಹೀಗೆ ಬೆರೆತವು  
(1) ಕನ್ನಡದ ಸ್ವಂತಿಕೆ ಕಳೆದು (2) ಸತ್ವವನ್ನು ಕಳೆದುಕೊಂಡು  
(3) ಕನ್ನಡ ಜಾಯಮಾನಕ್ಕೆ ಹೊಂದದೆ (4) ಸಮರಸವಾಗಿ
3. ದಕ್ಷಿಣಾದಿ ಸಂಗೀತ ಪರಂಪರೆಗೆ ಸಂಬಂಧಿಸಿದಂತೆ ಈ ಹೆಸರಿದೆ  
(1) ಸುಗಮ ಸಂಗೀತ (2) ಕರ್ನಾಟಕ ಸಂಗೀತ  
(3) ರಂಗ ಸಂಗೀತ (4) ರಾಕ್ ಸಂಗೀತ
4. ಡಾ. ಚೂಡಾಮಣಿ ನಂದಗೋಪಾಲರವರ ಸಂಶೋಧನೆಯ ಕ್ಷೇತ್ರವಿದು  
(1) ದಕ್ಷಿಣಾದಿ ಸಂಗೀತ ಪರಂಪರೆ (2) ಉತ್ತರಾದಿ ಸಂಗೀತ ಪರಂಪರೆ  
(3) ಕರ್ನಾಟಕ ನೃತ್ಯ ಪರಂಪರೆ (4) ದ್ರಾವಿಡ ಭಾಷಾ ಪರಂಪರೆ

5. 'ಭರತೇಶ ವೈಭವ' ಇದು ಇವರ ಕೃತಿ  
 (1) ರತ್ನಾಕರವರ್ಣಿ (2) ಪಂಪ (3) ಕುಮಾರವ್ಯಾಸ (4) ರನ್ನ
6. 'ದೇವಾಲಯ' ಪದವು ಈ ಸಂಧಿಗೆ ಉದಾಹರಣೆ  
 (1) ಗುಣ ಸಂಧಿ (2) ಆದೇಶ ಸಂಧಿ (3) ಆಗಮ ಸಂಧಿ (4) ಸರ್ವೋದೀರ್ಘ ಸಂಧಿ
7. 'ಸ್ವೀಕರಿಸು' ಪದದ ವಿರುದ್ಧಾರ್ಥಕ ಪದ ಇದು  
 (1) ಅಂಗೀಕರಿಸು (2) ತಿರಸ್ಕರಿಸು (3) ಪುರಸ್ಕರಿಸು (4) ನಮಸ್ಕರಿಸು
8. 'ಭರತೇಶ ವೈಭವ' ಕೃತಿಯಲ್ಲಿ ವರ್ಣಿತವಾದ 'ಜಲಕನ್ನಿಕಾ' ಎಂಬುದು ಈ ಪ್ರಕಾರಕ್ಕೆ ಸೇರಿದೆ.  
 (1) ನೃತ್ಯ ಪ್ರಕಾರ (2) ಸಂಗೀತ ಪ್ರಕಾರ  
 (3) ಸಾಹಿತ್ಯ ಪ್ರಕಾರ (4) ವಾಸ್ತು ಪ್ರಕಾರ

ಸೂಚನೆ (ಪ್ರ. ಸಂ. 9 ರಿಂದ 15) : ಈ ಕೆಳಗಿನ ಪದ್ಯಭಾಗವನ್ನು ಓದಿಕೊಂಡು ಪ್ರಶ್ನೆಗಳಿಗೆ ಉತ್ತರಿಸಿರಿ :

ಸಂಜೆಯಾಗುತ್ತಿದೆ ನಡೆ  
 ನಡೆ ಗೆಳೆಯ  
 ಬೃಂದಾವನದ ಕಡೆ |  
 ತಾಳೆಯ ಮರಗಳು ತಲೆಯ ತೂಗುತ್ತಿವೆ  
 ಕೆದರುತ ಇರುಳ ಜಡೆ |  
 ಅಂಜಿಕೆಯಾಗುವ ಮುನ್ನವೆ ಸಾಗುವ  
 ಬೃಂದಾವನದ ಕಡೆ ||

ದಟ್ಟಡವಿಯಲಿ ಪುಟ್ಟಬಾಲಕರು  
 ಕತ್ತಲು ಇಳಿಯುತ್ತಿದೆ |  
 ಮಲ್ಲಿಗೆ ಬಣ್ಣದ ಹಸುಗಳಿಗಲ್ಲ  
 ಕಪ್ಪನು ಬಳಿಯುತ್ತಿದೆ |  
 ಕೃಷ್ಣ ಕಪಿಲೆಯರು ಕಾಣುವುದಿಲ್ಲ  
 ಅಂಜಿಕೆ ಬೆಳೆಯುತ್ತಿದೆ ||

ಅಂಜದಿರನುವನು ನಂದ ಕುಮಾರ  
 ಮುರಳಿಯ ತುಟಿಗಿಡುತ |  
 ಅಭಯ ನಾದವನು ಬಯಲಲಿ ತುಂಬಿದ  
 ಕೊಳಲಲುಸಿರು ಬಿಡುತ |  
 ಇರುಳ ಬಾನಿನಲಿ ತೇಲುತ ಬಂತು  
 ಹುಣ್ಣಿಮೆ ಬೆಳ್ಳಿ ರಥ ||

ಎಲ್ಲಿ ನೋಡಿದರು ಬೆಳದಿಂಗಳ ಮಳೆ  
ಮಿದುವಾಯಿತು ನೆಲವು |  
ಹಾಲಿನ ಬಟ್ಟಲ ಎತ್ತಿ ಹಿಡಿಯುತ್ತಿದೆ  
ಕೋ ಎನ್ನುತ ಕೊಳವು |  
ಬೆಣ್ಣೆಯ ಮೆತ್ತಿದ ತುಟಿಯನೊರಿಸುತ್ತಿದೆ  
ಆ ಯಮುನಾ ಜಲವು ||

ಗೋಪ ಬಾಲಕರು ಕುಣಿಯುತ್ತಲಿಹರು  
ಕೊಳಲುಲಿ ಕೇಳುತ್ತಾ |  
ಮರೆತ ಸಾಲುಗಳ ಒರತೆಯ ಬಗಿದು  
ಗೀತವ ಪಲುಕುತ್ತಾ |  
ಹಸುಗಳ ಕೊರಳಿನ ಗಂಟೆಯ ಅಲುಗಿಸಿ  
ನಾದಕೆ ಸಿಲುಕುತ್ತಾ | ತಾರಾಲೋಕವ ನಿಲುಕುತ್ತಾ ||

9. ಬೆಣ್ಣೆ ಮೆತ್ತಿದ ಕೃಷ್ಣನ ತುಟಿಯನ್ನು ಒರೆಸುತ್ತಿದ್ದುದು ಇದರಿಂದ  
(1) ಬಟ್ಟಲ ಹಾಲಿನಿಂದ (2) ಯಮುನಾ ಜಲದಿಂದ  
(3) ಕರವಸ್ತ್ರದಿಂದ (4) ಬೆಳದಿಂಗಳ ಮಳೆಯಿಂದ
10. ಕತ್ತಲಾಗುವ ಮುನ್ನವೇ ಸೇರಬಯಸಿದ್ದ ಸ್ಥಳವಿದು  
(1) ಬೃಂದಾವನ (2) ದಟ್ಟಡವಿ (3) ಗೆಳೆಯನ ಮನೆ (4) ನದೀ ತೀರ
11. ದಟ್ಟಡವಿಯಲ್ಲಿದ್ದ ಹಸುಗಳು ಈ ಬಣ್ಣ ಹೊಂದಿದ್ದವು.  
(1) ಕಪ್ಪು ಬಣ್ಣ (2) ಬೂದು ಬಣ್ಣ (3) ಕಂದು ಬಣ್ಣ (4) ಮಲ್ಲಿಗೆ ಬಣ್ಣ
12. ಅಭಯ ನಾದವನ್ನು ಕೊಳಲ ಮೂಲಕ ತುಂಬಿದವರು ಇವರು  
(1) ನಂದ ಕುಮಾರ (2) ಕೃಷ್ಣ-ಕಪಿಲೆಯರು  
(3) ಪುಟ್ಟ ಬಾಲಕರು (4) ಗೋಪಬಾಲಕರು
13. ಆಕಾಶದಲ್ಲಿ ತೇಲಿ ಬರುವ ಹುಣ್ಣಿಮೆ ಚಂದಿರನನ್ನು ಇದಕ್ಕೆ ಹೋಲಿಸಲಾಗಿದೆ  
(1) ತಾಳೆಯ ಮರಕ್ಕೆ (2) ಯಮುನಾತೀರಕ್ಕೆ  
(3) ಬೆಳ್ಳಿರಥಕ್ಕೆ (4) ಇರುಳ ಜಡೆಗೆ
14. 'ತಾಳೆಯ' ಈ ಪದದಲ್ಲಿರುವ ವಿಭಕ್ತಿ  
(1) ಪ್ರಥಮ (2) ಚತುರ್ಥಿ (3) ಪಂಚಮಿ (4) ಷಷ್ಠಿ
15. 'ದಟ್ಟಡವಿ' ಪದವು ಈ ಸಮಾಸಕ್ಕೆ ಉದಾಹರಣೆಯಾಗಿದೆ.  
(1) ಕ್ರಿಯಾ ಸಮಾಸ (2) ದ್ವಂದ್ವ ಸಮಾಸ  
(3) ಗಮಕ ಸಮಾಸ (4) ಕರ್ಮಧಾರಯ ಸಮಾಸ

16. 'ಮನುಷ್ಯನ ಮನಸ್ಸಿನಲ್ಲಿ ಭಾಷೆ ಕಲಿಯಲು ನೆರವಾಗುವ ಒಂದು ಸಾರ್ವತ್ರಿಕ ವ್ಯಾಕರಣ ವ್ಯವಸ್ಥೆ ಇರುತ್ತದೆ. ಇದರಿಂದಾಗಿ ಯಾವುದೇ ಭಾಷೆಯನ್ನು ಕಲಿಯಬಹುದೆಂಬ' ಚಿಂತನೆ ಪ್ರತಿಪಾದಿಸಿರುವ ಭಾಷಾ ವಿಜ್ಞಾನಿ
- (1) ಜೀನ್ ಫಿಯಾಜೆ (2) ಲಿವ್ ವೈಫೋಷ್ಕಿ  
(3) ನೋಮ್ ಚಾಮ್ಸ್ಕಿ (4) ಬಿ. ಎಫ್. ಸ್ಪಿನ್ನರ್
17. ಬಾಯೆರೆ ವಾಚನದಲ್ಲಿ ಕಂಡುಬರುವ ದೋಷ
- (1) ಓದುತ್ತಾ ಅರ್ಥಗ್ರಹಿಸುವುದು (2) ಓದುವಾಗ ಹಿಮ್ಮರಳುವಿಕೆ ಉಂಟಾಗುವುದು  
(3) ಮುಖ ಭಾವನೆಗಳನ್ನು ಸೂಚಿಸುತ್ತಾ ಓದುವುದು (4) ಲೇಖನ ಚಿಹ್ನೆಗಳನ್ನು ಗಮನಿಸುತ್ತಾ ಓದುವುದು
18. ಸೃಜನಶೀಲ ಅಭಿವ್ಯಕ್ತಿ ಸಾಮರ್ಥ್ಯವನ್ನು ಪೋಷಿಸಲು ಯುಕ್ತವಲ್ಲದ ಚಟುವಟಿಕೆ
- (1) ನುಡಿಮುತ್ತುಗಳನ್ನು ವಿಸ್ತರಿಸಿ ಬರೆಯುವ ಚಟುವಟಿಕೆ  
(2) ಚಿತ್ರಸರಣಿ ನೋಡುತ್ತಾ ಕತೆ ಕಟ್ಟುವುದು  
(3) ಪುಸ್ತಕದಲ್ಲಿರುವುದನ್ನು ನೋಡಿ ಯಥಾವತ್ತಾಗಿ ಬರೆಯುವುದು  
(4) ಶೀರ್ಷಿಕೆ ಇಲ್ಲದ ಕತೆ ಓದಿ ಶೀರ್ಷಿಕೆ ಕೊಡುವುದು
19. ಬಹುಭಾಷಾ ತರಗತಿಗಳಲ್ಲಿನ ಕಲಿಕೆ ಹಾಗೂ ಕಲಿಕಾ ಸಾಧನೆಯ ಫಲಗಳ ಬಗ್ಗೆ ಸಂಶೋಧನೆಗಳು ವ್ಯಕ್ತಪಡಿಸಿರುವ ಅಂಶ
- (1) ಬಹುಭಾಷಾ ತರಗತಿಗಳಲ್ಲಿ ಕಲಿಯುವ ಮಕ್ಕಳ ಭಾಷಾ ಪರಿಣತಿ ಹಾಗೂ ಶೈಕ್ಷಣಿಕ ಸಾಧನೆಯಲ್ಲಿ ಸಕಾರಾತ್ಮಕ ಪ್ರಭಾವವಿದೆ  
(2) ಬಹುಭಾಷಾ ತರಗತಿಗಳಲ್ಲಿ ಕಲಿಯುವ ಮಕ್ಕಳ ಸಾಧನೆ ಉತ್ತಮವಾಗಿರುವುದಿಲ್ಲ  
(3) ಬಹುಭಾಷಾ ತರಗತಿಗಳು ಕಲಿಕೆಗೆ ಒತ್ತಡ ಉಂಟುಮಾಡುತ್ತವೆ  
(4) ಬಹುಭಾಷಾ ತರಗತಿಗಳು ಮಾತೃಭಾಷೆಯ ಬಗ್ಗೆ ಕೀಳರಿಮೆ ಬೆಳೆಸುತ್ತವೆ
20. ಪಠ್ಯವೊಂದರಲ್ಲಿ ಪುನರಾವಲೋಕನ ಮಾಡಲು ಅನುಸರಿಸುವ ಸೂಕ್ತ ವಾಚನ ಕ್ರಮ
- (1) ಆಳವಾದ ವಾಚನ (2) ವಿಮರ್ಶಾತ್ಮಕ ವಾಚನ  
(3) ಸೂಲ ವಾಚನ (4) ವಿವರವಾದ ವಾಚನ
21. ಪದ್ಯ ಬೋಧನೆಯ ಪ್ರಮುಖ ಉದ್ದೇಶ
- (1) ಪದ್ಯದ ವಿಷಯಾಂಶಗಳನ್ನು ಸೂಕ್ತವಾಗಿ ವಿಶ್ಲೇಷಿಸುವುದು  
(2) ಛಂದಸ್ಸಿನ ನಿಯಮಗಳನ್ನು ಕಂಠಪಾಠ ಮಾಡಿಸುವುದು  
(3) ಕವಿಯ ಸಂದೇಶವನ್ನು ವಾಸ್ತವದ ಬೆಳಕಿನಲ್ಲಿ ವಿಶ್ಲೇಷಿಸುವುದು  
(4) ಪದ್ಯದಲ್ಲಿನ ರಸಾನುಭವ ಮತ್ತು ಸೌಂದರ್ಯಪ್ರಜ್ಞೆ ಮೂಡಿಸುವುದು
22. ಭಾಷೆಯ ಮೌಖಿಕ ಕೌಶಲಗಳಲ್ಲಿ ಕಂಡುಬರುವ ದೋಷಗಳನ್ನು ಪರಿಹರಿಸಲು ನೆರವಾಗುವ ಸಾಧನ.
- (1) ಕಪ್ಪುಹಲಗೆ (2) ಭಾಷಾ ಪ್ರಯೋಗಾಲಯ  
(3) ಅಭ್ಯಾಸ ಪುಸ್ತಕ (4) ಸ್ವಯಂ ಅಧ್ಯಯನ

23. ವಿದ್ಯಾರ್ಥಿಗಳಲ್ಲಿ ಸ್ವಯಂ ಅಧ್ಯಯನ ಹಾಗೂ ಸಾಹಿತ್ಯಾಭಿರುಚಿ ಬೆಳೆಸುವ ಸಾಧನಗಳು  
 (1) ಮನೆಗೆಲಸ ಮತ್ತು ಕಿರುಪರೀಕ್ಷೆಗಳು (2) ಕ್ರೀಡೆ ಮತ್ತು ವ್ಯಾಯಾಮ  
 (3) ಗ್ರಂಥಗಳು ಮತ್ತು ವಾಚನಾಲಯ (4) ಕ್ರಿಯಾ ಸಂಶೋಧನೆ ಮತ್ತು ಭಾಷಾ ಪ್ರಯೋಗಾಲಯ
24. ಕ್ರಿಯಾ ಸಂಶೋಧನೆಯಲ್ಲಿ ನಡೆಸುವ ಪರೀಕ್ಷೆಗಳು ಈ ಅನುಕ್ರಮಣಿಕೆಯಲ್ಲಿ ಇರುತ್ತವೆ  
 (1) ನೈದಾನಿಕ ಮತ್ತು ಪ್ರೇರಣಾ (2) ಸಾಫಲ್ಯ ಮತ್ತು ನೈದಾನಿಕ  
 (3) ನೈದಾನಿಕ ಮತ್ತು ಸಾಫಲ್ಯ (4) ಸಾಧನಾ ಮತ್ತು ನೈದಾನಿಕ
25. ಭಾಷಾ ಕಲಿಕಾ ಮೌಲ್ಯಮಾಪನ ಕಾರ್ಯದಲ್ಲಿ ಪ್ರಬಂಧ ಮಾದರಿ ಪ್ರಶ್ನೆಗಳನ್ನು ಬಳಸುವ ಆಶಯಗಳಿಗೆ ವಿರುದ್ಧವಾಗಿರುವುದು ಇದು  
 (1) ವಿಷಯಗ್ರಹಿಕೆ, ಅನುಭವಗಳ ಅರ್ಥಬದ್ಧ ನಿರೂಪಣಾ ಸಾಮರ್ಥ್ಯ ಪರೀಕ್ಷಿಸಲು  
 (2) ವಿದ್ಯಾರ್ಥಿಯ ಸ್ಮರಣಶಕ್ತಿಯ ಮಟ್ಟವನ್ನು ಮಾತ್ರ ಪರೀಕ್ಷಿಸಲು  
 (3) ಸುಸಂಬದ್ಧ ವಾಕ್ಯ, ವಾಕ್ಯ ವೃಂದಗಳ ರಚನೆ ಸಾಮರ್ಥ್ಯ ಗುರಿಸಲು  
 (4) ವಿಷಯ ಸಂಗ್ರಹ ಶಕ್ತಿ ಮತ್ತು ವಿಷಯ ಸಂಘಟನೆ ಕ್ರಮ ಬೆಳೆಸಲು
26. ವಿದ್ಯಾರ್ಥಿಗಳಲ್ಲಿ ಉತ್ತಮ ಮಾತುಗಾರಿಕೆ ಸಾಮರ್ಥ್ಯ ಬೆಳೆಸುವ ಒಂದು ಉತ್ತಮ ಕ್ರಮ  
 (1) ಪ್ರಬಂಧ ರಚನೆ ಮತ್ತು ಪ್ರಶೋತ್ತರ ಅಭ್ಯಾಸಗಳು  
 (2) ದಿನ ಪತ್ರಿಕೆ ಹಾಗೂ ನಿಯತಕಾಲಿಕೆಗಳ ಓದುವ ಅಭ್ಯಾಸ  
 (3) ಪಾತ್ರಾಭಿನಯ ಮತ್ತು ಕಥೆಹೇಳುವ ಅಭ್ಯಾಸಗಳು  
 (4) ಅಭ್ಯಾಸ ಪುಸ್ತಕ ಹಾಗೂ ಕಾಫಿ ಪುಸ್ತಕ ಅಭ್ಯಾಸ
27. ತರಗತಿಯ ಬೋಧನೆ ಸಂದರ್ಭದಲ್ಲಿ ಪ್ರಶೋತ್ತರ ತಂತ್ರ ಬಳಸುವ ಶಿಕ್ಷಕರ ಬೋಧನೆಯ ಸರಿಯಾದ ಕ್ರಮ  
 (1) ವ್ಯಕ್ತಿಗತವಾಗಿ ಎಲ್ಲ ಮಕ್ಕಳಿಗೂ ಪ್ರಶ್ನೆ ಕೇಳುವುದು  
 (2) ಇಡೀ ತರಗತಿಗೆ ಪ್ರಶ್ನೆ ಹಾಕಿ ನಂತರ ನಿರ್ದಿಷ್ಟ ವಿದ್ಯಾರ್ಥಿಯನ್ನು ಕೇಳುವುದು  
 (3) ಒಬ್ಬ ವಿದ್ಯಾರ್ಥಿಗೆ ಪ್ರಶ್ನೆ ಹಾಕಿ ಗುಂಪಿನಲ್ಲಿ ಉತ್ತರ ಪಡೆಯುವುದು  
 (4) ತರಗತಿಯಲ್ಲಿ ಮಕ್ಕಳು ಪ್ರಶ್ನೆ ಕೇಳಲು ಅವಕಾಶ ನೀಡದಿರುವುದು
28. 'ವಿಧ ವಿಧ' ಪದವು ಈ ವ್ಯಾಕರಣಾಂಶಕ್ಕೆ ಸೇರಿದೆ.  
 (1) ಅನುಕರಣಾವ್ಯಯ (2) ನುಡಿಗಟ್ಟು  
 (3) ದ್ವಿರುಕ್ತಿ (4) ಜೋಡಿಪದ
29. 'ವರ್ಣ' ಈ ಪದದ ತದ್ಭವ ರೂಪ  
 (1) ವರುಣ (2) ವನ (3) ಒಣ (4) ಬಣ್ಣ
30. 'ಕಿವಿಕಚ್ಚು' ಈ ನುಡಿಗಟ್ಟಿನ ಅರ್ಥ ಹೀಗಿದೆ  
 (1) ಮುಕ್ತಾಯ ಮಾಡು (2) ಚಾಡಿ ಹೇಳು  
 (3) ಅವಮಾನ ಮಾಡು (4) ಮರಳು ಮಾಡು

**PART – I**  
**Language – I**  
**ENGLISH**

**Direction (Q. No. 1 to Q. No. 8) :** Read the passage given below and answer questions.

**The Beautiful Moon**

Have you ever dreamed of going to the moon ? In July 1969, two American Astronauts walked on the moon. Their names were Neil Armstrong and Buzz Aldrin. If you visited the moon today, you would still be able to see their footprints! They also left behind their National flag.

When the Astronauts went to the moon, they needed to wear spacesuits and helmets to protect them, because sometimes the moon is very cold and at other times it is very hot. The helmets helped them breathe because there is no air on the moon.

Did you know that if you weighed 70 pounds on Earth, you would weigh only 11½ pounds on the moon ? And if you went for a walk on the moon, you would bounce with each step. Some people say the moon is made out of Swiss cheese because there are holes, called craters, on the moon. The craters were caused by large rocks from space called meteorites, hitting the moon. Here is another interesting thing about the moon: Did you know that the moon is like a mirror ? It reflects the light of the sun and sends it to Earth and makes the moon look bright and beautiful! Don't you agree we have a beautiful moon ?

1. If a person weighed 35 pounds on earth, the person's weight on the moon would be  
(1) 23 pounds      (2) 11½ pounds      (3) 5¼ pounds      (4) 35 pounds
2. Meteorites are  
(1) reflections of the Sun's light  
(2) large holes on the moon  
(3) interesting things that made the moon beautiful  
(4) large rocks that hit the moon
3. Early visitors on moon left behind  
(1) spacesuits and helmet                      (2) foot prints and a flag  
(3) rocks and meteorites                      (4) mirrors and a lamp
4. The statements that is true with respect to the passage is  
(1) foot prints on the moon have the names of Astronauts on them  
(2) moon is always very hot  
(3) meteor hits have created craters on the moon  
(4) earth is responsible for the moon's shine

5. 'Moon is like a mirror.' The figure of speech in this line is  
 (1) Personification (2) Metaphor  
 (3) Alliteration (4) Simile
6. The synonym of the word 'bounce' is  
 (1) rebound (2) lodge (3) stick (4) sweep
7. Knowing not \_\_\_\_\_ to place his foot, the Astronaut kept his foot in a large \_\_\_\_\_  
 (1) wear ; whole (2) where ; whole  
 (3) wear ; hole (4) where ; hole
8. 'Here is another interesting thing about the moon'. The word 'interesting' is  
 (1) a noun (2) an adjective  
 (3) an adverb (4) a verb

**Direction (Q.No. 9 to 15) :** Read the text below and answer the questions.

### A Child's Thought

At seven, when I go to bed,  
 I find such pictures in my head:  
 Castles with dragons prowling round,  
 Gardens where magic fruits are found;  
 Fair ladies prisoned in a tower,  
 Or lost in an enchanted bower;  
 While gallant horsemen ride by streams  
 That border all this land of dreams  
 I find, so clearly in my head  
 At seven, when I go to bed.

At seven, when I wake again,  
 The magic land I seek in vain;  
 A chair stands where the castle frowned,  
 The carpet hides the garden ground,  
 No fairies trip across the floor,  
 Boots, and not horsemen, flank the door,  
 And where the blue streams rippling ran  
 Is now a bath and water-can;  
 I seek the magic land in vain  
 At seven, when I wake again.

– Robert Louis Stevenson



9. The pictures that the child finds in his head are  
 (1) ladies in gardens (2) horsemen in castles  
 (3) castles with dragons (4) dragons by the stream
10. Dragons are prowling around castles to  
 (1) protect the ladies  
 (2) protect the gardens  
 (3) protect the horsemen  
 (4) get some food
11. 'The carpet hides the garden ground'. The figure of speech in this sentence is  
 (1) simile (2) metaphor  
 (3) personification (4) alliteration
12. If 'castles with dragons is imaginary, the ordinary objects used in this poem are  
 (1) chairs, boots, water can  
 (2) carpets, gardens, dragons  
 (3) carpets, magic fruits, dragons  
 (4) carpets, boots, horsemen
13. The phrase which means 'without success' is  
 (1) prowling round (2) in vain  
 (3) ride by (4) rippling ran
14. The word 'rippling' can be matched with  
 (1) gardens (2) dreams  
 (3) streams (4) magic fruits
15. 'That border all this land of dreams'. Here the word 'border' is used as  
 (1) noun (2) verb  
 (3) adverb (4) adjective

**Direction (Q. No. 16 to Q. No. 30) :** Choose the most appropriate option from the following.

16. Rani is fond \_\_\_\_\_ music.  
 The correct preposition to be filled in the blank is  
 (1) with (2) of (3) at (4) from
17. I bought \_\_\_\_\_ pen and \_\_\_\_\_ pencil.  
 The correct articles to be filled in the blanks are  
 (1) a, a (2) an, the (3) the, a (4) the, the

18. Madan met his \_\_\_\_\_ (child) friend.  
The correct word form to be filled in the blank is  
(1) children (2) child  
(3) childish (4) childhood
19. The peon opened the gate.  
The passive form of the above sentence is  
(1) The gate is opened by the peon  
(2) The gate will be opened by the peon  
(3) The gate was opened by the peon  
(4) The gate can be opened by the peon
20. He said, "My mother is writing letters".  
The above sentence can be reported as  
(1) He said that his mother was writing letters  
(2) He said that his mother is writing letters  
(3) He said that his mother will be writing letters  
(4) He said that his mother had been writing letters
21. 'Read the story and talk about the character you like the most'. This task involves  
(1) Scanning (2) Extensive reading  
(3) Intensive reading (4) Skimming
22. There have been many surveys to find out the multilingual population in the world.  
It is surprising to know that  
(1) Only 20% of today's world population is multilingual  
(2) More than 85% of today's world population is multilingual  
(3) Less than 10% of today's world population is multilingual  
(4) Around 60% of today's world population is multilingual
23. Words that generally receive no accent are called  
(1) High Frequency Words  
(2) Form or grammatical  
(3) Content words  
(4) Unimportant words
24. The full form of GA in the context of pronunciation is  
(1) Great Accent (2) General American  
(3) General Accent (4) General Accuracy

25. Task-Based Language Teaching attained greater importance in Indian language teaching. It is an outcome of
- (1) Constructivism
  - (2) Bangalore Project
  - (3) Discourse Oriented Pedagogy
  - (4) Malaysian Communicational Syllabus
26. The three important characteristics of a good paragraph are
- (1) meaning, message, style
  - (2) coherence, cohesion, unity
  - (3) organization, style, language
  - (4) language, idea, coherence
27. The experts have suggested both RP and GIE in English language in Indian context. Here, GIE stands for
- (1) General International English
  - (2) General Internal English
  - (3) Great Indian English
  - (4) General Indian English
28. A teacher is good at the content but lacks confidence in speech in day to day communication. The component he/she has to focus on first is
- (1) learning theories of language learning
  - (2) memorizing conversations required for everyday communication
  - (3) mastering the art of translation
  - (4) learning and practicing language functions
29. Formative Assessment is gaining a lot of popularity in our country these days. It is also known as
- (1) effective assessment
  - (2) formal assessment
  - (3) final assessment
  - (4) informal assessment
30. 'Tejas wants to write a diary. He is confused with the use of tense'. The most suitable one in writing the diary is
- |                             |                  |
|-----------------------------|------------------|
| (1) present continuous      | (2) simple past  |
| (3) past perfect continuous | (4) past perfect |

PART – I  
Language – I  
URDU

اس انشائیہ کو غور سے پڑھئے اور مطلوبہ سوالات کے مناسب جواب کی نشاندہی دئے گئے متبادلات میں سے کیجئے۔  
امیر خسرو کا نام ابوالحسن یحییٰ الدین خسرو، وہ امیر سیف الدین کی دوسری اولاد تھے۔ آگے چل کر امیر خسرو کے نام سے مشہور ہوئے۔ آپ بمقام مومن پورہ ضلع ایڈ (اتر پردیش) میں پیدا ہوئے۔ ان کے والد ترک تھے اور ان کا تعلق ہزارہ قبیلے سے تھا۔ وہ دربار شاہی سے وابستہ تھے۔ امیر خسرو بچپن ہی سے بلا کے ذہین تھے۔ والد نے ان کے لئے تعلیم و تربیت کا معقول انتظام کیا تھا۔ انہوں نے کم عمری میں خطاطی کا فن سیکھا پھر شعر و شاعری کی جانب راغب ہوئے۔ وہ خوش الحان تھے۔

علاء الدین خلجی کے دور میں انہیں اپنی شاعرانہ صلاحیتوں کے اظہار کا بھرپور موقع نصیب ہوا۔ ان کے کلام کی مقبولیت کا یہ عالم تھا کہ درباری موسیقار اور رقاصائیں ان کی غزلیں گایا کرتی تھیں۔ ہر شخص ان کے کلام سے لطف اندوز ہوتا تھا۔ امیر خسرو نے بادشاہوں کی مدح میں قصیدے لکھے اور ان کی فرمائش پر شنوی بھی لکھی۔ علاء الدین خلجی کے بیٹے مبارک شاہ خلجی کی فرمائش پر ایک شنوی "نہہ سپر" لکھی۔ امیر خسرو مقبول و معروف شاعر کے علاوہ فنِ موسیقی کے ماہر تھے۔ انہوں نے فنِ موسیقی میں نہ صرف مہارت حاصل کی بلکہ اس میں نئی نئی ایجادات بھی کیں۔ ہندوستانی اور ایرانی موسیقی کے امتزاج سے نئے سرِ ایجاد کئے۔ اس لئے وہ مختلف سروں کے موجد کہلائے۔ کہا جاتا ہے کہ قوالی کی موجودہ طرز ان ہی کی ایجاد ہے۔ آڈ موسیقی ستار کی ایجاد کا سہرا ان ہی کے سر ہے۔ موسیقی کی مہارت سے متعلق ایک واقعہ مشہور ہے۔ ایک بار موسیقی کے مقابلے میں انہوں نے اپنے ہم عصر مشہور موسیقار گوپال کو شکست دے کر "ناٹک" کا مرتبہ حاصل کیا۔ یہ منصب موسیقی کے فن میں ماہر استاد ہی کو دیا جاتا تھا۔ وہ سچے وطن پرست تھے۔ ان کے نزدیک اپنے وطن کی حیثیت "جنتِ عدن" کی سی تھی۔ امیر خسرو نیک مزاج رکھتے تھے۔

1. امیر خسرو کے والد کا نام

(1) ابوالحسن یحییٰ الدین

(2) امیر سیف الدین

(3) علاء الدین

(4) فرید الدین

2. امیر خسرو کے والد کا قبیلہ  
 (1) ترک (2) قریش (3) ہزارہ (4) قجار
3. امیر خسرو نے کم عمری میں یہ فن سیکھا  
 (1) خطاطی (2) شعر و شاعری (3) تعمیری (4) موسیقی
4. مدح کے معنی  
 (1) توفیق (2) تعریف (3) عبادت (4) الفت
5. مبارک شاہ خلجی کی فرمائش پر یہ مثنوی لکھی۔  
 (1) نہہ دو پہر (2) نہہ پہر (3) نہہ سپر (4) نہہ شپر
6. امیر خسرو شاعری کے علاوہ فن موسیقی کے ماہر تھے۔  
 مندرجہ بالا جملہ میں 'ماہر' کا معنی ہے  
 (1) مہارت رکھنے والا ... (2) کامیاب ہونا  
 (3) عزت والا (4) نیک مزاج
7. "سہرا سر ہونا" محاورہ کا مطلب  
 (1) پھولوں کا سہرا پہنانا (2) کام کا دارومدار ہونا  
 (3) کام سے خوش ہونا (4) پھولوں کو پسند کرنا
8. "شکست" کا ضد  
 (1) شریک (2) شکوہ (3) بھلائی (4) فتح
9. فن موسیقی میں ماہر استاد کو دینے جانے والا لقب  
 (1) گیان پیٹھ (2) پدم بھوشن (3) نانک (4) پدم شری

درج ذیل نظم کو غور سے پڑھیں اور مطلوبہ سوالات کے جواب کی نشاندہی دے گئے متبادلات میں سے کیجئے۔

ایک دن حضرت فاروقؓ نے ممبر پہ کہا  
 میں تمہیں حکم اگر دوں تو کرو گے منظور  
 ایک نے اٹھ کے کہا یہ کہ نہ مانیں گے ضرور  
 کہ ترے عدل میں ہم کو نظر آتا ہے فتور  
 چادریں مال غنیمت میں جو آپ کے آئیں  
 صحنِ مسجد میں وہ تقسیم ہوئیں سب کے حضور  
 ان میں ہر ایک کے حصے میں فقط اک آئی  
 تھا تمہارا بھی وہی حق کہ یہی ہے دستور  
 اپنے فرزند سے فاروقؓ معظم نے کہا  
 تم کو ہے حالتِ اصلی کی حقیقت پہ عبور  
 تم ہی دے سکتے ہو اسکا مری جانب سے جواب  
 کہ نہ پکڑے مجھے محشر میں مراربِ غفور  
 اپنے حصے کی بھی میں نے انہیں چادر دے دی  
 واقعے کی یہ حقیقت ہے کہ جو تھی مستور

10. "احکام" کا واحد

- |                                       |                              |                        |                                       |
|---------------------------------------|------------------------------|------------------------|---------------------------------------|
| (1) حاکم                              | (2) حکم                      | (3) حکام               | (4) احکامات                           |
| 11. ترے عدل میں ہم کو نظر آتا ہے فتور | (1) حضرت عمر فاروقؓ کا انصاف | (2) حضرت علیؓ کا انصاف | مندرجہ بالا مصرعہ میں ترے عدل سے مراد |
| (3) حضرت عثمانؓ کا انصاف              | (4) حضرت امام حسینؓ کا انصاف |                        |                                       |

12. چادریں یہاں تقسیم ہو رہی تھی۔

- |                |               |              |                  |
|----------------|---------------|--------------|------------------|
| (1) صحنِ دربار | (2) صحنِ مسجد | (3) صحنِ چمن | (4) حویلی کا صحن |
|----------------|---------------|--------------|------------------|

13. "مساوات" سے مراد

- |                |           |            |           |
|----------------|-----------|------------|-----------|
| (1) غیر مساوات | (2) مستور | (3) برابری | (4) انصاف |
|----------------|-----------|------------|-----------|

14. حروف کی دو قسمیں یہ ہیں

- (1) سادہ حروف، مخلوط حروف  
(2) حروف علت، حروف صحیح  
(3) حروف فجائیہ، حروف عطف  
(4) حروف بیانیہ، حروف انشائیہ

15. شعر کے ارکان کی تکرار سے جب کوئی خاص وزن پیدا ہوتا ہے تو اُسے

- (1) علم عروض (2) جملہ (3) بحر (4) اوزان

16. الفاظ کا مجموعہ جس سے پوری بات سمجھ میں آجائے۔

- (1) جملہ (2) مجموعہ کلام (3) مجموعہ الفاظ (4) محاورہ

17. کسی واقعہ کیفیت یا صورت حال کی خبر دینے والے جملے

- (1) جملہ انشائیہ (2) جملہ خبریہ (3) جملہ فعلیہ (4) جملہ مرکب

18. "ملک اور ملک" کا معنوی فرق کی صحیح جوڑی کو پہچانیئے۔

- (1) فرشتہ، خوبصورت (2) دیش، ملک (3) دیش، فرشتہ (4) گھر، فرشتہ

19. ہم آواز الفاظ کے معانی پہچان کر لکھئے۔

"آگہ" کا معنی "اوزار" ہے تو "اعلیٰ" کا معنی

- (1) بہت پست (2) بہت قیمتی (3) بہت کامیاب (4) بہت بلند

20. ان جملے انشائیہ میں استفہام کی مثال ہے۔

- (1) واہ! کیا خوبصورت منظر ہے (2) اے خدا! ہمیں معاف فرما

- (3) یہ کس کی کتاب ہے؟ (4) کاش! یہ سواری میری ہوتی

21. بیچ حسن تعین سے ظاہر ہو کہ باطن ہو

یہ قید نظر کی ہے، وہ فکر کا زنداں ہے

مندرجہ بالا شعر میں یہ متضاد الفاظ استعمال ہوئے ہیں۔

- (1) قید اور نظر (2) باطن اور زنداں (3) حسن اور فکر (4) ظاہر اور باطن

22. کس شعر میں ایک ہی لفظ کو بار بار دہرانا کہلاتا ہے؟

- (1) صنعتِ تلمیح  
(2) صنعتِ تکرار  
(3) صنعتِ استعارہ  
(4) صنعتِ کنایہ

23. حضرت امام حسینؑ ان کے عزیزوں اور رفیقوں کی شہادت کے واقعات بیان کئے جاتے ہیں۔

- (1) شخصی مرثیہ  
(2) شہدائے مرثیہ  
(3) کربلائی مرثیہ  
(4) حب وطن مرثیہ

24. وہ منظوم کلام جس کا ہر شعر معنی و مفہوم کے لحاظ سے مکمل ہوتا ہے۔

- (1) رباعی  
(2) قصیدہ  
(3) نعت  
(4) غزل

25. رباعی کا یہ مصرعہ حاصل کلام ہوتا ہے۔

- (1) پہلا  
(2) دوسرا  
(3) چوتھا  
(4) تیسرا

26. سماعتی سرگرمیوں کو منظم کرنے میں کل تین مراحل ہیں۔ ان میں سے ایک مرحلہ شامل نہیں۔

- (1) قبل از تیاری  
(2) دوران سماعت  
(3) بعد از سماعت سرگرمیاں  
(4) سماعت کی ہوئی باتوں کو ہو بہو دہرانا

27. موجودہ دور میں قدر پیمائی والا "منصوبہ درس" استعمال ہو رہا ہے۔

- (1) چار 'ای' منصوبہ درس  
(2) چھ 'ای' منصوبہ درس  
(3) پانچ 'ای' منصوبہ درس  
(4) تین 'ای' منصوبہ درس

28. قصہ گوئی اس مہارت (صلاحیت) کو فروغ دیتی ہے۔

- (1) سننا / سماعت  
(2) بولنا  
(3) لکھنا  
(4) پڑھنا

29. مسلسل ، سال بھر ہوتی رہنے والی قدر پیمائی

- (1) تقرر رُی  
(2) تشخیصی قدر پیمائی  
(3) تشکیلی قدر پیمائی  
(4) تجزیاتی قدر پیمائی

30. آزادی کی جد و جہد میں جواہر لال نہرو کے کردار پر روشنی ڈالئے۔ یہ سوال مندرجہ ذیل کی ایک قسم ہے۔

- (1) معروضی  
(2) مختصر  
(3) تفصیلی  
(4) مشکل



## PART - I

### மொழி - I

#### தமிழ்

கீழே கொடுக்கப்பட்டுள்ள பகுதியைப் படித்துணர்ந்து கொடுக்கப்பட்டுள்ள 1 முதல் 8 வரையிலான வினாக்களுக்குரிய விடைகளை எழுதுக.

பேராசிரியர் சேதுப்பிளையுடன் உரையாடும் போது பொழுது போவதே தெரியாது. அவருடன் பேசிக் கொண்டிருப்பவர் தேனுண்ட வண்டென மதிமயங்கி இடம் பெயரமனமில்லாதது இருப்பர். அவர் உரையாடும் போது வெளியிடும் செய்திகள் எல்லாம் இலக்கிய இன்பம் குழைந்ததாகவே இருக்கும். பேராசிரியர் சேதுப்பிளையுடன் ஐந்து நிமிடம் உரையாடி வந்தால் அதைப்பற்றி ஐந்து நாட்கள் சிந்திக்கலாம் என்பர். அத்துணைக் கருத்து நலம் கெழுமிய உரையாடலாக அவர் பேச்சு அமையும்.

சேதுப்பிள்ளை செந்தமிழ் உரையாடல் கலை நலத்தைப் புலப்படுத்தும் சில நிகழ்ச்சிகளை நோக்குவோம். பேராசிரியர் சேதுப்பிள்ளையின் தலைமையில் பல்கலைக் கழகத் தமிழ்த்துறையில் மாணவர்கள் ஆராய்ச்சி நிகழ்த்துவர். அவர்கள் தமக்குரிய ஆராய்ச்சிக் காலம் முடிவுற்றதும் பேராசிரியரிடம் விடை பெற்றுக் கொள்ளும் கடைசி நாளில் அவருடன் விருந்தருந்தி மகிழ்வர். ஒரு சமயம் அத்தகைய விருந்தொன்று நடைபெற்றது. விருத்துக்கு வேண்டிய பண்டங்கள் விடுதியிலிருந்து கொண்டு வர அப்போதைய ஆராய்ச்சி மாணவர்கள் விரும்பவில்லை. தங்கள் இல்லத்தில் தாமே சுவையாகத் தயாரித்துக் கொண்டு வந்தனர்.

பேராசிரியர் சேதுப்பிள்ளைக்கு விருப்பமான பண்டங்களுள் ஒன்று தயிர்வடை. அதனை எவ்வாறோ அறிந்து கொண்ட மாணவியர் மிகவும் கருத்தூன்றித் தயிர் வடையைச் சுவை கனியத் தயாரித்த எல்லோருக்கும் பண்டங்கள் பரிமாறப்பட்டன. விருந்தில் கலந்து கொண்ட இந்தித் துறைத் தலைவர் டாக்டர் திரு. சங்கரராசு நாயுடு என்பார் தயிர் வடையை நன்றாகச் சுவைத்து உண்டார். அதன் இனிமையைக் கண்ட அவர் 'சென்னையிலுள்ள எந்த விடுதியில் இந்த வடை தயாரிக்கப்பட்டதோ ? மிகவும் சுவையாக இருக்கிறதே ! ' என்று பாராட்டினார். உடனிருந்த மாணவர் தயாரித்த மாணவியர் பெயரை உரைப்பதற்குள் பேராசிரியர் மெல்ல சிரிப்பொலியை எழுப்பினார். அது கேட்டு எல்லோரும் அவர் பக்கம் திருப்பினர். அவர் மாணவியர் பக்கம் தம் கரத்தை நீட்டிப் புன்னகை பூத்த முகத்துடன் 'இவர்கள் கைவண்ணம் இங்குக் கண்டோம்' என்ற கம்பன் கவித்தொடரை நினைவூட்டினார். அப்போது எல்லோரும் கொல்! எனச் சிரித்து ஆரவாரம் செய்தனர்

1. கருத்து நலம் கெழுமிய உரையாடலுக்குச் சொந்தகாரர்

(1) திரு. சங்கரராசு நாயுடு

(2) மயூரம் வேதநாயகம் பிள்ளை

(3) ரா.பி.சேதுப்பிள்ளை

(4) இராம கவிராயர்

2. பண்டங்களைத் தாமே தயாரித்து வந்தவர்கள்
  - (1) பேச வந்தவர்கள்
  - (2) பேராசிரியர்கள்
  - (3) மாணவியர்
  - (4) மாணவர்கள்
3. சேதுப்பிள்ளைக்கு விருப்பமான பண்டம்
  - (1) வடை
  - (2) தயிர்வடை
  - (3) தயிர்
  - (4) மெதுவடை
4. விருந்தில் கலந்து கொண்டவர்
  - (1) தேன்மொழி மங்கையர்
  - (2) பெருந்தகையர்
  - (3) ஆப்பிரிக்க நண்பர்
  - (4) இந்தித்துறைத் தலைவர்
5. 'மிகவும் சுவையான இருகிறதே!' இது
  - (1) வியங்கோள் தொடர்
  - (2) வியப்புத்தொடர்
  - (3) உவமைத்தொடர்
  - (4) வேற்றுமைத்தொடர்
6. "கைவண்ணம் கண்டோம்" என்பது
  - (1) பம்பன் பாத்தொடர்
  - (2) பாரதி கவித்தொடர்
  - (3) பாவேந்தரின் காவியத்தொடர்
  - (4) கம்பன் கவித்தொடர்
7. சுவைத்து உண்டார்-இதில் சுவைத்து என்பது
  - (1) வினையெச்சம்
  - (2) பெயரெச்சம்
  - (3) முற்றெச்சம்
  - (4) தொழில்பெயர்
8. இனிமை என்பதன் எதிர்சொல்
  - (1) இன்சொல்
  - (2) தென்சொல்
  - (3) இன்னாமை
  - (4) இல்லாமை

கீழ்வரும் செய்யுளைப் படித்து கொடுக்கப்பட்டுள்ள 9 முதல் 15 வரையிலான வினாக்களுக்கு விடைகளை எழுதுக.

கும்மியடி! தமிழ்நாடு முழுவதும்  
குலங்கிடக் கைகொட்டிக் கும்மியடி  
நம்மைப் பிடித்த பிசாசுகள் போயின  
நன்மை கண்டோ மென்று கும்மியடி

ஏட்டையும் பெண்கள் தொடுவது தீமையென்று  
எண்ணி இருந்தவர் மாயந்து விட்டார்  
வீட்டுக்குள்ளே பெண்ணைப் பூட்டிவைப் போமென்ற  
விந்தை மனிதர் தலைகவிழ்ந்தார்

மாட்டை வசக்கித் தொழுவில்  
 மாட்டும் வழக்கத்தைக் கொண்டு வந்தே  
 வீட்டினில் எம்மிடம் காட்ட வந்தார் அதை  
 வெட்டி விட்டோமென்று கும்மியடி

கற்பு நிலை யென்று சொல்லவந் தால் இரு  
 கட்சிக்கும் அஃகு பொதுவில் வைப்போம்  
 வற்புறுத்திப் பெண்ணைக் கட்டிக் கொடுக்கும்  
 வழக்கத்தைத் தள்ளி மிதித்திடுவோம்

பட்டங்கள் ஆள்வதும் சட்டங்கள் செய்வதும்  
 பாரினில் பெண்கள் நடத்த வந்தோம்  
 எட்டும் அறிவினில் ஆணைக் கிங்கே பெண்  
 இணைப்பில்லை கும்மியடி

- மகாகவி பாரதியார்

9. கும்மியடித்தனர். இவை போயின
 

(1) பேய்கள்	(2) இராட்சசர்
(3) பிசாசுகள்	(4) ஆவிகள்
10. மாட்டைக் கட்டுமிடம்
 

(1) பந்தல்	(2) தொழுவம்
(3) மந்தை	(4) கழனி
11. தீமை என்று எண்ணியிருந்தது
 

(1) பெண்கல்வி	(2) பெண்எழுச்சி
(3) பெண்ணடிமை	(4) பெண் உரிமை
12. வீட்டுக்குள்ளே பெண்ணைப்பூட்டி வைப்போம் என்றவர்
 

(1) வீண்பழி கூறினார்	(2) விடுதலை தந்தார்
(3) தலை கவிழ்ந்தார்	(4) வீழ்ந்து பட்டார்
13. ஆண், பெண் இருவருக்கும் பொதுவில் வைக்க வேண்டியது
 

(1) பொருள் நிலை	(2) கற்பு நிலை
(3) அறிவு நிலை	(4) வாழ்நிலை
14. மாய்தல் -எதிர்ச்சொல்
 

(1) அழிதல்	(2) ஒழிதல்
(3) மறைதல்	(4) பிறத்தல்
15. பட்டங்கள் சட்டங்கள்
 

(1) முரண் தொடர்	(2) எதுகைத்தொடர்
(3) இயைபுத்தொடர்	(4) மோனைத்தொடர்

16. மாணவர் பிறர் உதவி பெற்றும் பெறாமலும் எழுதும் பயிற்சி  
 (1) கதை எழுதுதல் (2) நாடகம் எழுதுதல்  
 (3) கட்டுரை எழுதுதல் (4) கவிதை எழுதுதல்
17. கடிதம் எழுதுவதன் சிறப்பு நோக்கம்  
 (1) உள்ளத்து உணர்ச்சியை வெளியிடல்  
 (2) வாய்க்குள் படித்தல் வளர்தல்  
 (3) வர்ணனை வளம் பெருகுதல்  
 (4) செலவைத் குறைத்தல்
18. மாணாக்கர் பார்த்து எழுதுவதைவிட கேட்டு எழுதுவதில்  
 (1) நிறுத்தல் குறியீடுகள் அறியப் பெறுவர்  
 (2) பேச்சுத் தெளிவு ஏற்படும்  
 (3) சுறுசுறுப்பும் விரைவும் அதிகம் உண்டு  
 (4) கொச்சை நடை நீக்கம் பெறும்
19. ஆசிரியர் மாணவர்களின் எழுதுதலில் பிழைகளையும் முறை  
 (1) பிழைகளை மட்டும் சுட்டிக்காட்டல்  
 (2) சரியானவற்றை எழுதிக் காட்டல்  
 (3) பலமுறை எழுதச் செய்தல்  
 (4) மதிப்பெண் குறைத்தல்
20. மாணவரின் அகன்ற படிப்பை வளர்ப்பது  
 (1) வாய்க்குள் படித்தல் (2) உரக்கப் படித்தல்  
 (3) எழுதிப் பார்த்தல் (4) மொழியறிவு
21. கரும்பலகை இருக்க வேண்டிய இடம் ஆசிரியரின்  
 (1) இடப்புறம் (2) வலப்புறம்  
 (3) மேற்புறம் (4) கீழ்ப்புறம்
22. உரைநடை கற்பித்தலின் நோக்கம் - மாணவரின்  
 (1) நடை உடை மாற்றம் பெறும்  
 (2) கருத்து வளம் சொல்வளம் பெருகும்  
 (3) எழுத்தாற்றல் பெருகும்  
 (4) கவிதையாற்றல் பெருகும்

23. கவிதைப் போட்டி மாணவரின் இத்திறனை வளர்க்கும்  
 (1) எழுதும் திறன் (2) படிக்கும் திறன்  
 (3) படைப்பாற்றல் திறன் (4) கேட்கும் திறன்
24. சொற்களஞ்சியம் பெருக்க உதவுவது  
 (1) அகராதி (2) அட்டவணை  
 (3) குறிப்புகள் (4) வினா-விடை
25. கற்பித்தலின் போது ஆசிரியர் பயன்படுத்த வேண்டிய இன்றியமையாக் கற்பித்தல் முறை  
 (1) சுழல்அட்டை (2) மின்னட்டை  
 (3) அட்டவணை (4) கரும்பலகை
26. குருகுலக் கல்வி முறையில் முதலில் கற்பிப்பது  
 (1) பாடல் (2) பேச்சு  
 (3) எழுத்து (4) உரைநடை
27. உரை நடையின் சுற்றுச்சூழல் குறித்த பாடத்திற்கு கற்பிக்கப் பயன்படும் சரியான உத்தி  
 (1) கலந்தாய்தல் (2) கற்பித்தல்  
 (3) உரக்கப்படித்தல் (4) சுழல் அட்டை தயாரித்தல்
28. இன்றைய கல்வித் திட்டத்தின் இறுதி நோக்கங்களுள் ஒன்று  
 (1) பள்ளி வளர்ச்சியைத் தோற்றுவித்தல்  
 (2) உடல் வளர்ச்சி தோற்றுவித்தல்  
 (3) அறிவு வளர்ச்சியைத் தோற்றுவித்தல்  
 (4) மாணவரிடம் நல்ல மனப்பான்மையைத் தோற்றுவித்தல்
29. மாணவர்கள் பழகும் திறனை வளர்த்துக் கொள்ள உதவும் இடம்  
 (1) விளையாட்டு மைதானம் (2) நூலகம்  
 (3) கடைவீதி (4) இரயில் நிலையம்
30. வாய்மொழி இலக்கியம் என்பது  
 (1) ஏட்டிலக்கியம் (2) பக்தி இலக்கியம்  
 (3) நாட்டுப்புற இலக்கியம் (4) இடைக்கால இலக்கியம்

## PART – I

భాష – I

తెలుగు

నూచన : క్రింది పేరా చదివి 1 నుండి 8 వరకు గల ప్రశ్నలకు సరైన సమాధానం ఎన్నుకోండి

బౌద్ధ వాఙ్మయము నందును, గాఢలయందును నాగార్జునుని నామము తరచుగా ఇనవచ్చుచుండును. చైనా, టిబెట్టు దేశము లందు కూడా ఈ మహనీయుని ప్రశంస మిక్కుటముగా వినవచ్చును. నాగార్జున నామధారులగు ప్రసిద్ధ మహాపురుషులిరువురు గలరు. వారిలో నొకడు క్రీ.శ. రెండవ శతాబ్దియందు జీవించియుండెను. ఇతడు ఆంధ్ర శాతవాహన చక్రవర్తియగు యజ్ఞశ్రీ శాతకర్ణికి సమకాలికుడు. రెండవ నాగార్జునుడు క్రీ.శ. ఆరవ శతాబ్దియందు జీవించియుండెను. ఇరువురును ఆంధ్రదేశమున బౌద్ధమత ప్రచారము గావించిన యాచార్యులు. మొదటి “నాగార్జునుడు నాగార్జున బోధినత్వుడు”, “నాగార్జున పూస” యని మిగుల ప్రసిద్ధిపొందినాడు. అతడు బుద్ధుని తరువాత మరల అంతటివాడని విదేశాలలో కూడా ప్రఖ్యాతిగాంచెను. అతడు శ్రీపర్వతమున నివసించువాడని టిబెట్టు దేశమున ప్రచారమందున్న యొక గాఢ వల్ల తెలియుచున్నది. నాగార్జున కొండకు పూర్వకాలమున శ్రీ పర్వతమును పేరు ప్రస్థితముగానుండెను. నాగార్జున బోధినత్వుడు నివసించి యుండుటచే ఆ కొండ తరువాత నాగార్జున కొండయను పేరు వచ్చెను.

1. నాగార్జునుడు ఈ వాఙ్మయమునకు సేవ చేసెను
  - (1) బౌద్ధం
  - (2) జైన
  - (3) హైందవం
  - (4) ముస్లిం
2. నాగార్జునుడు ఈ చక్రవర్తికి సమకాలికుడు
  - (1) మొదటి శాతకర్ణి
  - (2) గౌతమపుత్ర శాతకర్ణి
  - (3) యజ్ఞశ్రీ శాతకర్ణి
  - (4) హోలుడు
3. రెండవ నాగార్జునుడు ఈ శతాబ్దానికి చెందినవారు
  - (1) క్రీ. శ. 2 వ శతాబ్దం
  - (2) క్రీ.శ. 6 వ శతాబ్దం
  - (3) క్రీ. శ. 8 వ శతాబ్దం
  - (4) క్రీ. శ. 4 వ శతాబ్దం
4. “నాగార్జున బోధినత్వుడు” “నాగార్జున పూస” అను బిరుదులు వీరికి కలవు.
  - (1) మొదటి నాగార్జునుడు
  - (2) రెండవ నాగార్జునుడు
  - (3) యజ్ఞశ్రీ శాతకర్ణి
  - (4) శాతవాహన
5. నాగార్జునుడు నివసించిన పర్వతం
  - (1) శ్రీపర్వతం
  - (2) విష్ణు పర్వతం
  - (3) గోవర్ధన పర్వతం
  - (4) హిమాలయ పర్వతం

6. వాఙ్మయము - ఇది ఈ సంధియగును

(1) సరళాదేశ సంధి

(3) శ్చుత్వ సంధి

(2) అనువాసిక సంధి

(4) గుణ సంధి

7. రెండవ శతాబ్ది - ఇది ఈ సమాసమగును

(1) ద్వంద్వ సమాసం

(3) ద్విగు సమాసం

(2) తత్పురుష సమాసం

(4) కర్మధారయ సమాసం

8. అద్రి, అచలం - వీటికి పర్యాయ పదం

(1) కొండ

(3) బండ

(2) గుహ

(4) తరువు

సూచన : క్రింది పద్యం చదివి 9 నుండి 15 వరకు గల ప్రశ్నలకు సరైన సమాధానం ఎన్నుకోండి.

కమలములు నీట బాసిన

కలాప్తుని రశ్మిసోకి కమలిన భంగిన్

తమతమ నెలవులు తప్పిన

దమ మిత్రులు శత్రులగుట తథ్యము సమతీ !

9. నీటి బాసిన అనగా

(1) నీటిలోయుండిన

(3) నీటిని వదిలిన

(2) నీరు తాగిన

(4) నీటి పై మెయిలించిన

10. కమలములను వికసించజేయునది

(1) సూర్యుడు

(3) ఇంద్రుడు

(2) చంద్రుడు

(4) తేనెటీగ

11. కమలములు నీటిని వదిలిపెడితే వీరు నాశనం చేస్తారు

(1) చంద్రుడు

(3) సూర్యుడు

(2) గాలి

(4) వాస

12. మిత్రులు ఎప్పుడు శత్రువులవుతారు

(1) డబ్బులు ఇవ్వనప్పుడు

(3) తమ స్థానాలు మారినప్పుడు

(2) సాయం చేయనప్పుడు

(4) డబ్బులిచ్చినప్పుడు

13. పై పద్యమునకు సరైన శీర్షిక

(1) సూర్యుడు - కమలములు

(3) స్థాన మహిమ

(2) మిత్రుడు - శత్రువు

(4) సుమతీ

14. సుమతి శతక కర్త

(1) వేమన

(3) తిక్కన

(2) బద్దెన

(4) పెద్దన

15. పై పద్యము దీనికి చెందినది  
 (1) ఆటవెలది (2) తేటగీతి  
 (3) కంద పద్యం (4) ద్విపద
16. భాషను 'మేధస్సు ప్రసరించే కాంతిగా' వర్ణించినవారు  
 (1) జాన్ స్టువర్ట్ మిల్ (2) బెంజమిన్ వార్స్  
 (3) సెషైర్ (4) కాంట్ - డ్రెస్ క్రేట్స్
17. నోటి పై భాగం నుంచి పుట్టిన హల్లులు  
 (1) కంఠ్యాలు (2) మూర్ధన్యాలు  
 (3) దంఠ్యాలు (4) తాలవ్యాలు
18. 'జ, ఇ, ణ, న, మ' లను ఇలా పిలుస్తారు  
 (1) మహాప్రాణాలు (2) అల్పప్రాణాలు  
 (3) అనునాసికం (4) పరుషాలు
19. ఇంగ్లీషు భాషలో వాక్య నిర్మాణం ఈ వరుసక్రమంలో ఉంటుంది  
 (1) కర్మ + కర్త + క్రియ (2) క్రియ + కర్త + కర్మ  
 (3) కర్మ + క్రియ + కర్త (4) కర్త + క్రియ + కర్మ
20. వ్యక్తులు మాట్లాడే శైలి, ఒకరితో ఒకరు వ్యవహరించే పద్ధతిని తెలిపే గుర్తింపు  
 (1) ప్రధాన గుర్తింపు (2) పరస్పర చర్యా గుర్తింపు (3) వైయక్తిక గుర్తింపు (4) జాతీయ గుర్తింపు
21. ఉపాధ్యాయుడికి ఉండవలసిన లక్షణం  
 (1) అహంభావం (2) సత్రప్రవర్తన  
 (3) పక్షపాతం (4) అసహనం
22. ఆంధ్ర, తెలంగాణా ప్రాంతాలు ఏకమై ఆంధ్రప్రదేశ్ గా ఏర్పడిన సంవత్సరం  
 (1) 1956 (2) 1965  
 (3) 1957 (4) 1958
23. బద్దైన గారి శతకం  
 (1) నారాయణ శతకం (2) సుమతి శతకం  
 (3) శ్రీకాళహస్తేశ్వర శతకం (4) సిరిసిరి మువ్వ శతకం



24. నిర్బంధ ఉచిత విద్యా హక్కు చట్టం ఈ సంవత్సరంలో అమలులోకి వచ్చింది  
 (1) 2004 (2) 2006  
 (3) 2008 (4) 2009
25. హేతువాదానికి ప్రాధాన్యతనిచ్చినవారు  
 (1) ఇమేజిస్ట్ (2) ప్రోటోగోలాస్  
 (3) బోడ్డేర్ (4) హెగెల్
26. ఇతిహాసం అనగా  
 (1) కథ (2) ప్రబంధం  
 (3) చరిత్ర (4) కథాకావ్యం
27. అభినవ పోతన  
 (1) ఒడ్డిరాజు రాఘవ రంగారావు  
 (2) వానమామలై వరదాచార్యులు  
 (3) మాడపాళి హనుమంతరావు  
 (4) ఆదిరాజు వీరభద్రరావు
28. సామాజిక వాతావరణంలో ఇష్టపూర్వకంగా, ఉద్దేశపూర్వకంగా నిర్వహించే కార్యకలాపం  
 (1) కృత్యాధార పద్ధతి  
 (2) క్రీడాపద్ధతి  
 (3) డాల్ఫన్ పద్ధతి  
 (4) ప్రాజెక్టు పద్ధతి
29. ఆనందానుభూతిని కలిగించునది  
 (1) గద్య బోధన (2) వ్యాకరణ బోధన  
 (3) పద్యబోధన (4) ఉపవాచకం బోధన
30. భాషానైపుణ్యాలలో కఠినమైనది  
 (1) భాషణం (2) లేఖనం  
 (3) పఠనం (4) శ్రవణం

**PART - I**

**भाषा - I**

**मराठी**

सूचना (प्र.क्र.1 ते 8) : खालील उतारा वाचा आणि त्यावरील प्रश्नांच्या उत्तराचा योग्य पर्याय निवडा.

झाडांची आणि माझी दोस्ती तशी खूप जुनी ! हा वारसा मिळाला आईवडिलांकडून. दोघांचीही वृक्षवल्ली सोयरी ! निसर्गसंपन्न गोव्यानं नुसती बघायची नजरच दिली नाही, त्या नजरेत जिन्हाळ्याचं पाणी दिलं ! जिथे साधा कौलांवर चढणारा भोपळ्याचा वेल, दुधीण होऊन, शेजारणीसारखा गप्पा मारायला येतो, जिथे दारच्या केळीच्या प्रसूतीची हकीकत कौतुकाने शेजीबाईला ऐकवली जाते आणि शहाळ्यांना बाजारात किंमत असूनही, झाडाची बाळफळे तोडताना जीव कचरतो, अशा गोव्याने दिलेली देणगी त्यांना बाबांच्या हातांना तर मायेचे पाझर, दगडदेखील त्यांनी लावला तर अंकुरेल, आईने जिथे जाईल तिथून आसासून फांद्या आणायच्या आणि बाबांनी त्या जोपासयच्या हा वसा मी घेतला आहे आता ! वारसा काय फक्त स्थावर जंगम इस्टेटीचा असतो ? वृक्षस्नेहाचं बीज कधी रोपलं गेलं आठवतदेखील नाही. पण लहानपणापासूनची झाडांची सोबत मनात घट्ट याद रुजवून आहे. सुट्टीत गोव्याला गेल्यावर झाडांच्या सहवासात खेळताना, घरामागच्या डोंगरावर हुंदडताना माझ्या आनंदाला उधाण यायचं. मुंबईच्या 'बंद दाराच्या' संस्कृतीमधीलं, माझं एकटेपण या झाडांनीच गोंजारलं. माझा शाळा खेळ गॅलरीतल्या फुलझाडासंगे चालायचा, दिसामासी ही मैत्री अशी फुलारत गेली, बघता बघता रोपट्याचा वृक्ष व्हावा तशीच ! दिवसेंदिवस माझं हे 'फ्रेंड्सर्कल' वाढतंच आहे. कुठे प्रवासाचा योग येतो आणि नवीन ओळखी घडून येतात, कुठे जुन्यांच्या अंगची आजवर न जाणवलेली कळा लोभावून टाकते. पण काही वृक्षांचं रुपडं एवढं देखणं असतं आणि त्यावर असा काही जीव जडलेला असतो, की पाहताक्षणी अगदी फिल्मी दुनियेतील फ्लॅशबॅकने पहिली भेट आठवते. अजूनही जेव्हा जेव्हा मी फुलांनी लगडलेला तो निष्पर्ण चाफा पाहते, तेव्हा तेव्हा तो चाफा आणि त्याचा वास गोव्यातील देवघराची आठवण करून देतात. चाफ्याशी माझी पहिली ओळख देवघरातच झाली.

1. गोव्याने लेखिकेला कोणती गोष्ट दिली ?

- |   |                           |
|---|---------------------------|
| (1) स्वच्छता आणि रसिकता                     | (2) रसिकता आणि निरामयता   |
| (3) निसर्गसौंदर्य बघण्याची नजर आणि जिन्हाळा | (4) फळे आणि खूप फुले दिली |

2. कौलांवर चढणारा हा वेल शेजारणीसारखा गप्पा मारायला येतो

- |                     |                   |
|---------------------|-------------------|
| (1) भोपळ्याचा वेल   | (2) कारल्याचा वेल |
| (3) द्राक्षांचा वेल | (4) दोडक्याचा वेल |

3. लेखिकेची, चाफ्याशी पहिली ओळख कोठे झाली ?

- |                       |             |
|-----------------------|-------------|
| (1) देवळात            | (2) बागेत   |
| (3) फुलांच्या बाजारात | (4) देवघरात |

4. गोव्याला गेल्यावर लेखिकेच्या आनंदाला केव्हा उधाण यायचे ?
- (1) डोक्यात फुले माळताना
  - (2) झाडांच्या सहवासात खेळताना, घरामागच्या डोंगरावर हुंदडताना
  - (3) सागरतीरावर हिंडताना
  - (4) झाडांवर चढताना
5. लेखिकेने कोणता वसा घेतला ?
- (1) झाडाच्या फांद्या लावायच्या आणि जोपासायच्या
  - (2) झाडाच्या फांद्या जोपासायच्या आणि तोडायच्या
  - (3) झाडाच्या फांद्या जमवायच्या
  - (4) झाडांची बाळफळे तोडायची
6. गोव्याच्या घराच्या अंगणात कोणकोणत्या प्रकाराची झाडे होती ?
- (1) जाईजुईचा व भोपळ्याचा वेल
  - (2) काकडी, पडवळ घोसाळे यांचे वेल
  - (3) भोपळ्याचा वेल, केळीचे झाड, नारळाचे झाड
  - (4) निशिंगंध, कर्दळ ही झाडे
7. लेखिकेला एकटेपण कुठे वाटत असे ?
- (1) गोव्याला
  - (2) पनजीला
  - (3) सांगलीला
  - (4) मुंबईला
8. या उतान्यास योग्य शीर्षक हा आहे
- (1) प्रवास वर्णन
  - (2) निसर्ग प्रेम
  - (3) माझी शाळा
  - (4) माझे गाव

सूचना (प्र.क्र.9 ते 15): पुढील कविता वाचा आणि त्याखाली विचारलेल्या प्रश्नांच्या उत्तराचा योग्य तो पर्याय निवडून लिहा.

असा याचक  
त्याच्या हातातील कटोरा  
कशानेच भरत नव्हता;

नृपाळांनी टाकली  
सिंहासने  
कुबेरांनी टाकली  
सुवर्णाची भांडारे  
तरीही तो रिताच.

पंडितांनी शब्द टाकले  
पुरोहितांनी धर्म टाकले  
साधूंनी सत्त्व टाकले  
वीरांनी कर्म टाकले  
तरीही तो रिताच.  
मग याचक आला  
एका भिकारणीच्या दाराशी,  
जिथे ती उघड्या स्तनाने  
पाजित होती  
आपल्या पोराला.

याचक म्हणाला  
माई भीक वाढ,  
भिकारणीने पोर बाजूला सारले  
आणि स्तनावर पान्हाळलेले  
दुधाचे दोन थेंब  
त्याच्या कटोऱ्यात टाकले,

कटोरा भरून गेला  
शिगोशिग  
अथांग समुद्रासारखा.

आता तो याचक  
दाता होऊन  
त्या दुधाचे थेंब वाटतो आहे  
पृथ्वीवर, सर्वांना.

म्हणूनच  
इतके सारे होऊन  
होत असून  
माणसाची जात  
अद्यापही जिवंत आहे.

9. याचकाच्या हातात काय आहे ?

(1) कमंडलू

(2) शंख

(3) कटोरा

(4) माळ

10. याचक दाता होऊन पृथ्वीवर सर्वांना काय वाटत आहे ?  
 (1) दुधाचे थेंब (2) अमृताचे थेंब  
 (3) विषाचे थेंब (4) दवाचे थेंब
11. या कवितेत 'राजा' या शब्दाला समानार्थी शब्द हा आहे.  
 (1) भूप (2) नृप (3) राया (4) राजा
12. पंडितांनी शब्द टाकले तर पुरोहितांनी \_\_\_\_\_ टाकले.  
 (1) सत्व (2) कर्म (3) भीक (4) धर्म
13. याचकाचा कटोरा कशाने भरला ?  
 (1) पाण्याने (2) दुधाने (3) अमृताने (4) शापाने
14. कोणती जात अजूनही जिवंत आहे ?  
 (1) माणसाची (2) देवाची (3) दानवाची (4) पिशाच्च
15. याचक भिकारणीला काय म्हणाला ?  
 (1) दुध वाढ (2) धान्य वाढ (3) भीक वाढ (4) पैसे दे
16. भाषेच्या वापरासाठी सर्वात चांगली पद्धत कोणती आहे ?  
 (1) व्याख्यान पद्धती (2) व्याख्यान आणि संभाषण पद्धती  
 (3) व्याख्यान आणि श्रुतलेखन पद्धती (4) व्याख्यान आणि पठन पद्धती
17. समस्या निराकरण पद्धती \_\_\_\_\_ या शिक्षणतज्ञाने मांडली.  
 (1) जॉन ड्युई (2) जॉन अल्बर्ट  
 (3) विल्यम कोरे (4) आर्मस्ट्रॉंग
18. बालकाला लहानपणी पाठ केलेली कविता, गाणी, इंग्रजी स्पेलिंग हे मोठेपणी देखील सहजगत्या आठवू शकतात ते कोणत्या अध्ययन विषयक नियमामुळे घडून येते ?  
 (1) तयारीचा नियम (2) परिणामाचा नियम  
 (3) पर्यायी प्रतिसादाचा नियम (4) सरावाचा नियम
19. ज्ञान व माहितीच्या संक्रमणासाठी \_\_\_\_\_ अध्यापन केले जाते.  
 (1) अभिसंधान (2) प्रशिक्षण  
 (3) अनुदेशन (4) संस्करण

20. शिक्षकाची महत्वाची जबाबदारी कोणती ?  
 (1) अध्यापन नियोजन तयार करून शिकविणे  
 (2) सहशालेय उपक्रमांचे आयोजन करणे  
 (3) वर्गात शिस्त ठेवणे  
 (4) विद्यार्थ्यांना व्यक्ती भेदानुसार अध्ययन करण्याची संधी उपलब्ध करून देणे
21. संवेदनासाठी \_\_\_\_\_ उपयुक्त ठरतात.  
 (1) डोळे (2) हात (3) ज्ञानेंद्रिय (4) कान
22. बालकाच्या मूर्त क्रियात्मक अवस्था कोणत्या कालावधीत असते ?  
 (1) जन्म ते 2 वर्षे (2) 2 ते 7 वर्षे (3) 11 ते 15 वर्षे (4) 7 ते 11 वर्षे
23. पर्याय दाखविण्यासाठी या विरामचिन्हाचा वापर करतात  
 (1) अपूर्ण विराम (2) प्रश्नचिन्ह (3) संयोगचिन्ह (4) विकल्पचिन्ह
24. खालील शब्दापैकी 'ज्याने सर्व इंद्रिये जिंकली आहेत असा' या शब्दसमुहासाठी एक शब्द निवडा.  
 (1) जिवलग (2) जितेंद्रिय (3) मृत्युंजय (4) जिज्ञासू
25. 'नम्रता' या शब्दाचा विरुद्धार्थी शब्द लिहा.  
 (1) लवचिकता (2) अभागी (3) उर्मटपणा (4) कमनशिबी
26. या प्रयोगात क्रियापद स्वतंत्र, तृतीय पुरुषी, नपुंसकलिंगी एकवचनी तटस्थ असते  
 (1) कर्तरी (2) कर्मणी (3) भावे (4) वरील सर्व
27. पुढील शब्दाचा समास ओळखा - 'कांदेपोहे'.  
 (1) कर्मधारय समास (2) मध्यमपदलोपी समास  
 (3) वैकल्पिक द्वंद्व समास (4) वैकल्पिक इतरेत्तर द्वंद्व समास
28. 'दिपालीने निबंध लिहीला आहे' - काळ ओळखा.  
 (1) पूर्ण वर्तमानकाळ (2) पूर्ण भूतकाळ  
 (3) पूर्ण भविष्यकाळ (4) भविष्यकाळ
29. भास्कर, शशांक, सुधांशू, सुधाकर - गटात न बसणारा शब्द कोणता ?  
 (1) भास्कर (2) शशांक (3) सुधांशू (4) सुधाकर
30. 'मंदाक्रांता' या वृत्ताचे गण हे आहेत  
 (1) य, म, न, स, भ, ल, ग (2) ज, स, ज, स, य, ल, ग  
 (3) म, स, ज, स, त, त, ग (4) म, भ, न, त, त, ग, ,ग

**PART – I**

**भाषा – I**

**हिन्दी**

निर्देश (प्रश्न संख्या 1 से 7) : निम्नलिखित पद्यांश की पंक्तियों को पढ़कर निम्न प्रश्नों के सबसे उचित उत्तर के विकल्प का चयन कीजिए ।

रेशम जैसी हँसती खिलती, नभ से आइ एक किरण  
फूल-फूल को मीठी मीठी, खुशियाँ लाई एक किरण  
पड़ी ओस की कुछ बूँदें, झिलमिल-झिलमिल पत्तों पर  
उनमें जाकर दिया जलाकर, जो मुस्काई एक किरण  
लाल-लाल थाली-सा सूरज, उठकर आया पूरब में  
फिर सोने के तारों जैसी, नभ में छाई एक किरण

1. कवि ने किरण के लिए इन शब्दों का प्रयोग किया है  
(1) रेशम जैसी (2) हँसती खिलती  
(3) सोने के तारों जैसी (4) उपर्युक्त सभी
2. किरण फूलों के लिए यह लेकर आई  
(1) सुंदरता (2) सुगंध  
(3) मीठी-मीठी खुशियाँ (4) विभिन्न रंग
3. ओस की बूँदों ने पत्तों को  
(1) चमका दिया (2) दिया जला दिया  
(3) नहला दिया (4) चकमा दिया
4. सूरज की विशेषता है  
(1) वह गोल-गोल है । (2) वह गोल-गोल तथा लाल-लाल है ।  
(3) वह लाल-लाल थाली जैसा है । (4) वह लाल-लाल गेंद जैसा है ।
5. 'नभ' का पर्यायवाची शब्द है  
(1) अम्बर (2) नयन (3) धरती (4) जलधर
6. 'पूरब' का विरुद्धार्थक शब्द है  
(1) उत्तर (2) पश्चिम (3) पूर्व (4) प्रश्न

7. 'सूर्य' का तद्भव शब्द है  
 (1) सूरज (2) सिराज (3) शशि (4) सुधाकर
8. व्यक्ति को एक निश्चित योजना के अनुसार एक निश्चित समय तक, एक निश्चित बात का शिक्षण देना -- यह शिक्षण के इस अर्थ से संबंध रखता है।  
 (1) शिक्षण का व्यापक अर्थ (2) शिक्षण का संकुचित अर्थ  
 (3) शिक्षा का संगठन अर्थ (4) शिक्षण का वैश्विक अर्थ
9. यह शिक्षक के मानसिक गुण से संबंधित नहीं है  
 (1) शिक्षण सिद्धांतों व विधियों का ज्ञान  
 (2) मनोविज्ञान का ज्ञान  
 (3) बाल प्रकृति का ज्ञान  
 (4) वेश-भूषा
10. इनमें से यह दोषपूर्ण प्रश्न प्रकार माना जाता है।  
 (1) स्व-रचित (2) पर्याप्त कठिन  
 (3) पुष्टि कारक (4) निश्चित उद्देश्य
11. छात्रों में रुचि और जिज्ञासा उत्पन्न करना, जिससे कि उनके सीखने के कार्य में शिथिलता न आवे -- इसके लिए शिक्षक को यह कदम उठाना होगा।  
 (1) कक्षा में निरंतर टहलते रहना चाहिए।  
 (2) हाथ या लकड़ी से टेबल टोकना चाहिए।  
 (3) हमेशा चुटकुले सुनाकर कक्षा को लोट-पोट करना चाहिए।  
 (4) विषय के संबंध में प्रश्न पूछते रहना चाहिए।
12. कौशल पाठ के अंतर्गत यह नहीं आता है  
 (1) कविता (2) कृषि (3) बुनाई (4) सिलाई
13. डाल्टन योजना के निर्माता ये हैं  
 (1) जॉर्ज जॉनसन (2) डाल्टन  
 (3) हैलेन पार्कहर्स्ट (4) क्रो व क्रो
14. मौखिक अभिव्यक्ति शिक्षण के लिए इस प्रकार का अभ्यास उपयुक्त होता है  
 (1) अनुलेखन अभ्यास (2) मौनवाचन का अभ्यास  
 (3) अंकन अभ्यास (4) देखो और कहो अभ्यास



15. इनमें से यह वस्तुनिष्ठ परीक्षण का प्रकार नहीं है ?  
 (1) सत्य-असत्य परीक्षण (2) बहु विकल्प चयन परीक्षण  
 (3) रूपरेखाधारित परीक्षण (4) उपयुक्त अनुसरण परीक्षण
16. इनमें से यह दृश्य उपकरण है  
 (1) स्लाइड्स (2) टेप रेकर्डर (3) रेडियो (4) ग्रामोफोन
17. सी.सी.ई. का अर्थ है  
 (1) सम्मिलित और स्थायी मूल्यांकन (2) सतत और व्यापक मूल्यांकन  
 (3) विशेष और संक्षिप्त मूल्यांकन (4) आवर्तक और आंशिक मूल्यांकन
18. भाषाई कौशलों का सही क्रम है  
 अ) लेखन  
 आ) भाषण  
 इ) वाचन  
 ई) श्रवण  
 (1) अ, आ, इ, ई (2) ई, इ, आ, अ  
 (3) आ, इ, ई, अ (4) ई, आ, इ, अ
19. भाषा के उच्चरित रूप सुनकर निर्धारित लिपि प्रतीकों के माध्यम से लिपिबद्ध करने का कार्य है  
 (1) अनुलेख (2) श्रुतलेख (3) प्रतिलेख (4) अभिलेख
20. यदि बालक 'बेंगलूरु' के बारे में जानता है तो इस ज्ञान के आधार पर 'केंपेगौड़ा' जी के बारे में बताया जा सकता है।  
 उपर्युक्त उदाहरण इस शिक्षण सूत्र से संबंधित है।  
 (1) पूर्ण से अंश की ओर (2) अनिश्चित से निश्चित की ओर  
 (3) विशिष्ट से सामान्य की ओर (4) ज्ञात से अज्ञात की ओर
21. छात्रों के पूर्वज्ञान के आधार पर नए ज्ञान को ग्रहण करने के लिए तैयार करना है - यह शिक्षण के इस पद में होता है  
 (1) प्रस्तावना (2) उद्देश्यकथन  
 (3) प्रस्तुतीकरण (4) मूल्यांकन
22. शिक्षक पाठ के प्रयोजन और उद्देश्य प्राप्ति के लिए प्रयोग की जानेवाली विधियों को इसमें निश्चित करता है  
 (1) क्रियानुसंधान (2) पाठयोजना  
 (3) क्रियात्मक विधि (4) समयतालिका

निर्देश (प्रश्न संख्या 23 से 30): निम्नलिखित गद्यांश को ध्यानपूर्वक पढ़कर पूछे गए प्रश्नों के सही उत्तरवाले विकल्प चुनकर लिखिए।

आदमी की पहचान उसकी भाषा से होती है। जिसके जैसे संस्कार होंगे, वैसे ही उसकी भाषा होगी। जब कोई आदमी भाषा बोलता है तो साथ में उसके संस्कार भी बोलते हैं। यही कारण है कि भाषा शिक्षक का दायित्व बहुत गुरुतर और चुनौतीपूर्ण है। परंपरागत रूप में शिक्षक की भूमिका इन तीन कौशलों – बोलना, पढ़ना और लिखना तक सीमित कर दी गई है। केवल यांत्रिक कौशल किसी जीती जागती भाषा का उदाहरण नहीं हो सकता है। सोचना और महसूस करना दो ऐसे कारक हैं जिसमें भाषा सही आकार पाती है। इनके बिना भाषा, भाषा नहीं है। इनके बिना भाषा संस्कार नहीं बन सकती, इनके बिना भाषा युगों-युगों का लंबा सफर नहीं तय कर सकती। इनके बिना कोई भाषा किसी देश या समाज की धड़कन नहीं बन सकती। केवल संप्रेषण ही भाषा नहीं है। दर्द और मुस्कान के बिना कोई भाषा जीवंत नहीं हो सकती।

23. आदमी की पहचान इससे होती है

- |                    |                     |
|--------------------|---------------------|
| (1) उसकी शिक्षा से | (2) उसके खान-पान से |
| (3) उसकी भाषा से   | (4) उसके टाट-बाट से |

24. कौशल के अलावा भाषा इनके द्वारा सही आकार पाती है

- |                                |                    |
|--------------------------------|--------------------|
| (1) भाषा शिक्षक और अन्य शिक्षक | (2) संस्कार व समाज |
| (3) धड़कन और संप्रेषण          | (4) सोचना और महसूस |

25. व्यक्ति में भाषा इससे निर्मित होती है

- |               |                |              |                    |
|---------------|----------------|--------------|--------------------|
| (1) गुरुतर से | (2) संस्कार से | (3) पहचान से | (4) चुनौतीपूर्ण से |
|---------------|----------------|--------------|--------------------|

26. इनमें 'इक' प्रत्यय से जुड़ा हुआ शब्द है

- |              |          |            |          |
|--------------|----------|------------|----------|
| (1) यांत्रिक | (2) कारक | (3) शिक्षक | (4) सड़क |
|--------------|----------|------------|----------|

27. शिक्षक शब्द का स्त्रीलिंग रूप है

- |             |              |              |              |
|-------------|--------------|--------------|--------------|
| (1) शिक्षकी | (2) शिक्षिकी | (3) शिक्षिका | (4) अध्यापकी |
|-------------|--------------|--------------|--------------|

28. दर्द और मुस्कान 'के' बिना – इस वाक्यांश में रेखांकित शब्द

- |          |            |            |                   |
|----------|------------|------------|-------------------|
| (1) कारक | (2) संज्ञा | (3) विशेषण | (4) क्रिया विशेषण |
|----------|------------|------------|-------------------|

29. आदमी शब्द का बहुवचन रूप है

- |             |             |          |         |
|-------------|-------------|----------|---------|
| (1) आदमियाँ | (2) आदमीयाँ | (3) आदमी | (4) आदि |
|-------------|-------------|----------|---------|

30. भाषा इसके बिना जीवंत नहीं हो सकती

- |                            |                           |
|----------------------------|---------------------------|
| (1) दर्द व मुस्कान के बिना | (2) अभ्यास के बिना        |
| (3) समर्थन के बिना         | (4) व्यवहार में लाये बिना |

PART – I

भाषा – I

संस्कृत

सूचना (प्र.सं. 1-7) : अधोलिखितं पद्यं पठित्वा तदाधारित प्रश्नानां विकल्पात्मकोत्तरेभ्यः समुचितमुत्तरं चित्वा लिखत ।

- (a) वज्रादपि कठोराणि मृदूनि कुसुमादपि  
लोकोत्तराणां चेतांसि कोऽहि विज्ञातुमर्हति ।  
(b) सर्पाः पिबन्ति पवनं न च दुर्बलास्ते  
शुष्कैः तृणैः वनगजाः बलिनो भवन्ति ।  
कन्दैः फलैः मुनिवराः क्षपयन्ति कालं  
सन्तोष एव पुरुषस्य परं निदानम् ॥

1. वज्रादपि कठोराणि एतानि भवन्ति

- (1) चेतांसि (2) कुसुमानि  
(3) लोकोत्तराणि (4) विज्ञानानि

2. पुरुषस्य परं निदानम् एतत् अस्ति

- (1) वनगजः (2) पवनपानम्  
(3) सन्तोषः (4) शुष्कतृणानि

3. विज्ञातुम्-अत्र एषः कृत्प्रत्ययः विद्यते

- (1) क्त (2) क्तवतु (3) ल्यप् (4) तुमुन्

4. बलिनः भवन्ति अत्र बलिनः इति पदम् एतद् विभक्त्यन्तं भवति

- (1) प्रथमा (2) पञ्चमी (3) षष्ठी (4) द्वितीया

5. चेतांसि-अस्य पदस्य समानार्थक पदम् इदं भवति

- (1) तपांसि (2) मनांसि (3) तेजांसि (4) वचांसि

6. वज्रादपि-अत्र एषः सन्धिः अस्ति

- (1) सवर्णदीर्घः (2) गुणः (3) जश्त्वः (4) श्चुत्वः

7. क्षपयन्ति-अत्र एषः लकारः अस्ति

- (1) लट् (2) लोट् (3) लङ् (4) लिङ्

सूचना (प्र.सं. 8-15) : अधोलिखित गद्यांशं पठित्वा तदाधारित प्रश्नानां विकल्पात्मकोत्तरेभ्यः समुचितमुत्तरं चित्वा लिखत।

कश्चन धनिकः तिष्ठति मरणशय्यायाम् । तस्य मरणम् आसन्नम् इति वैद्याः अपि जानन्ति । तथापि तैः तस्य प्राणानां रक्षणाय क्रियमाणः प्रयासः न परित्यक्तः।

तं धनिकं परितः तिष्ठन्ति पुत्राः, पत्नी, बान्धवाः च । तम् अधिकृत्य एव प्रचलति तेषां सम्भाषणम् । धनिकः तु एतत्सर्वं शृणोति शान्ततया । कोऽपि प्रतिस्पन्दः न दृश्यते तस्य मुखे ।

पुत्रादयः तु तस्य ऐश्वर्यविषये आसक्ताः । 'अस्य प्राणत्यागस्य अनन्तरं सम्पत्तिविभागः कथं स्यात् ? मया कियत् प्राप्येत' इत्येव तेषां चिन्ता । गृहस्थं धनं सुवर्णादिकं वा अन्यः यथा न स्वीकुर्यात् तथा जागरूकतां वहन्ति ते ।

धनिकस्य समीपे तिष्ठन्तः देवताः अपि सन्ति-सम्पत्तिः, प्रीतिः, निष्ठा चेति। धनिकस्य श्वासोत्क्रमणं यदा आरब्धं तदा सम्पत्तिः अवदत्- "यः मम वर्धने रक्षणे च आसक्तः तम् अहं सेवे । अस्य प्राणनिर्गमनस्य अनन्तरं पुत्रादयः मम विभागं करिष्यन्ति। अहमपि विभक्ता सती तान् आश्रयिष्यामि। यः मम वर्धने रक्षणे च आस्थावान् स्यात् तस्य समीपे स्थिरतया स्थास्यामि ।.."

प्रीतिः अवदत्- "अस्य धनिकस्य इहलोक-व्यापारसमाप्तिसमनन्तरमेव अहम् इतः निर्गमिष्यामि। यः कोऽपि मां तीव्रतया स्मरेत् चेत् तस्य उपसर्पणं करिष्यामि । संविभागे असति तु अनाथता मम ।.."

ततः निष्ठा अवदत्- "यः मां प्राप्तुं श्रमं नितरां कुर्यात्, यस्य आत्मतत्त्वं दृढं स्यात्, यस्य श्रद्धा अचला स्यात् तम् एव उपसर्पामि अहम् । मम रक्षणाय सततं यः प्रयतेत तत्र तिष्ठामि। अस्य धनिकस्य इहलोक व्यापारस्य समाप्तेः अनन्तरं ममापि इतः निर्गमनम्। मम संविभागः भवितुं न अर्हति। मां प्राप्तुं पुत्रादिषु कोऽपि अविरतं परिश्रमम्, अचलां श्रद्धां च यदि वहेत् तर्हि रूपान्तरं प्राप्य तं श्रयेयम् । अन्यथा तु निराश्रया एव अहम् " इति।

अयि वाचकाः ! अस्मासु यः निष्ठाभावः स्यात् सः प्रयत्नेन परिरक्षणीयः। संविभक्तुम् अनर्हं तत्त्वं तत् । एवं ननु ?

8. धनिकस्य ऐश्वर्यविषये एते आसक्ताः

- (1) वैद्याः (2) बान्धवाः (3) पुत्रादयः (4) सेवकाः

9. अस्यां कथायां प्रीतिः इति पदम् एवम् अन्तर्भवति

- (1) सम्बन्धी (2) देवता (3) पुत्री (4) माता

10. परिरक्षणीयः अत्र एषः कृत्प्रत्ययः भवति

- (1) क्तवतु (2) शानच् (3) अनीयर् (4) तव्यत्

11. परितः इति अव्यययोगे एषा विभक्तिः प्रयोक्तव्या

- (1) प्रथमा (2) द्वितीया (3) तृतीया (4) चतुर्थी

12. सुवर्णादिकम्-अत्र एषः सन्धिः वर्तते

- (1) सवर्णदीर्घ सन्धिः (2) गुण सन्धिः  
(3) विसर्ग सन्धिः (4) श्चुत्व सन्धिः

13. इहलोकव्यापारसमाप्तिः - अत्र एषः समासः भवति  
 (1) कर्मधारयः (2) अव्ययीभावः (3) द्विगुः (4) तत्पुरुषः
14. मम संविभागः भवितुं न अर्हति। इति एषा वदति  
 (1) सम्पत्तिः (2) प्रीतिः (3) निष्ठा (4) भक्तिः
15. पत्नीपुत्रादयः बान्धवाः एतं पटितः सन्ति  
 (1) धनम् (2) धनिकम् (3) देवम् (4) सम्पदम्

प्रदत्तविकल्पेभ्यः समुचितमुत्तरं चित्वा लिखत-

16. शिक्षायाः अन्य उद्देशेषु एषः उद्देशः अस्माकं परम्परायाः संस्कृतेश्च सम्बद्धः भवति  
 (1) शारीरिक विकासस्य उद्देशः (2) चरित्रविकासस्य उद्देशः  
 (3) सांस्कृतिक विकासस्य उद्देशः (4) आध्यात्मिक विकासस्य उद्देशः
17. शालाव्यवस्थायाम् अनेकाः समयतालिकाः सन्ति। अत्र समूहेतरपदम् इदं भवति  
 (1) शालासमयतालिका (School time table)  
 (2) वर्गसमयतालिका (Class time table)  
 (3) गृहकार्यसमयतालिका (Homework time table)  
 (4) वाहनसमयतालिका (Vehicle time table)
18. अस्मिन् वर्षे मेखाले महोदयः (Macaulay) न्यायसदस्यत्वेन भारतमागच्छत्  
 (1) 1830 (2) 1832 (3) 1834 (4) 1813
19. क्रि.श. 1854 तम वर्षस्य वुड् घोषणा पत्रे (Woods Despatch) इयं घोषणा नान्तर्भवति  
 (1) माध्यम भाषात्वेन आङ्गल प्रान्तीयभाषाश्च स्युः।  
 (2) 1823 तमे वर्षे लोकशिक्षण समितिं परिकल्प्य शिक्षायाः उत्तरदायित्वस्य प्रदानम्।  
 (3) पाश्चात्य ज्ञानविचाराणां पाठ्यक्रमे स्थानं स्यात्।  
 (4) विद्यालयानां सख्यासु वृद्धिः।
20. अस्मिन् वर्षे माध्यमिक शिक्षा आयोगस्य नियुक्तिरकारि भारतसर्वकारेण  
 (1) क्रि.श. 1952 (2) क्रि.श. 1954 (3) क्रि.श. 1956 (4) क्रि.श. 1958
21. संस्कृत शिक्षाऽयोगः अस्मिन् वर्षे भारतसर्वकारेण व्यरचि  
 (1) क्रि.श. 1952 (2) क्रि.श. 1958  
 (3) क्रि.श. 1956 (4) क्रि.श. 1951

22. समानतायै शिक्षा इत्यस्य विभागस्य मध्ये एषः भेदः शिक्षायाः सङ्घटने निपतति ।  
 (1) स्त्रीणां समानतायै शिक्षा Education for Woman Equality  
 (2) विद्यालयसौविध्यानि School facility  
 (3) अनुसूचितजातीनां शिक्षा Education for Scheduled Caste  
 (4) अनुसूचितजनजातीनां शिक्षा Education for S.T.
23. छात्राणाम् अध्ययनस्य दृढीकरणार्थं पुनर्बलनं क्रियते । अत्रैकः अंशः उद्दीपनपरिवर्तनकौशलस्य भवति  
 (1) सकारात्मक-शाब्दिक-पुनर्बलनम् (2) सकारात्मक-अशाब्दिक-पुनर्बलनम्  
 (3) नकारात्मक-शाब्दिक-पुनर्बलनम् (4) विरामप्रयोगः अथवा मौनम्
24. उच्चशिक्षायाः दोषान् दूरीकर्तुं शिक्षायाः अभिवृद्धयर्थं क्रि.श. 1953 तमे वर्षे अस्य आयोगस्य रचना अभूत्  
 (1) माध्यमिक शिक्षा आयोगः (2) कोठारी आयोगः  
 (3) संस्कृतशिक्षा आयोगः (4) विश्वविद्यालयानुदानायोगः
25. शिक्षायाः उद्देशेषु अयमंशः नान्तर्भवति  
 (1) शिक्षायाः वैयक्तिकः एवं सामाजिकोद्देशः (2) शिक्षायाः अन्योद्देशः  
 (3) राष्ट्रिय एकतार्थ शिक्षा (4) धनसम्पत्त्यर्थ शिक्षा
26. शालाप्रकोष्ठे एव देशस्य भविष्य निर्माणं भवति इति एषः महोदयः उक्तवान्  
 (1) डॉ.॥ डि.एस् कोठारी महोदयः (2) स्वामी विवेकानन्दः  
 (3) डॉ.॥ राधाकृष्णन् महोदयः (4) अरिस्टाटल महोदयः
27. अत्र उपपठ्यकलापाः (Co-curricular activity) प्रदत्ताः। तत्रैकः सांस्कृतिक कलापसम्बद्धः अस्ति  
 (1) क्रीडाः (2) स्पर्धाः (3) नृत्यकलापाः (4) सामूहिक व्यायामाः
28. मुख्योपाध्यायानां कृते अनेकानि कार्याणि भवन्ति। तथापि तस्मिन् कार्ये तस्य दायित्वं नास्ति  
 (1) वार्षिक पाठयोजनानां सिद्धता । (2) समयतालिकायाः सिद्धता ।  
 (3) पालकैः सह भूयः मेलनम् । (4) आवश्यकोपकरणानां क्रयणम् ।
29. बालोद्यान पद्धतेः (Kindergarten) वैशिष्ट्येषु इदमेकं माण्टेस्सरी पद्धतेः वैशिष्ट्यं भवति  
 (1) रचनात्मक कलापः (2) मनोवैज्ञानिक दृष्टिः प्रथमं लेखनं, नन्तरं पठनम्  
 (3) छात्राणां बुद्धिकल्पनयोः विकासाय गानम् (4) छात्रेषु विविधाभिरुचीनां विकासः
30. पठ्यपुस्तकस्य उपयोगेषु अयमंशः गृहकार्यस्य विधानं वदति  
 (1) पुस्तकं छात्राणां कृते योग्यं तथा सूक्त साहित्यं ददाति।  
 (2) सर्वेभ्यः छात्रेभ्यः समानस्तर शिक्षणं ददाति।  
 (3) स्वाध्यायं कर्तुं बहुमुख्यं भवति ।  
 (4) शिक्षकः छात्रस्य शक्ति सामर्थ्यं तथा समयस्य च परिमितिं ज्ञात्वा गृहकार्यं दद्यात् ।

## PART – II

### ಭಾಷೆ – II

### ಕನ್ನಡ

ಸೂಚನೆ (31 ರಿಂದ 38) : ಈ ಕೆಳಗೆ ಕೊಟ್ಟಿರುವ ಗದ್ಯಭಾಗವನ್ನು ಓದಿ, ಕೇಳಿರುವ ಪ್ರಶ್ನೆಗಳಿಗೆ ಉತ್ತರಿಸಿರಿ.

ಬೆಳಗಾಗುವ ವೇಳೆಗೆ ತಮ್ಮ ಗುಡಾಣದಂತಹ ಹೊಟ್ಟೆಗೆ, ಸಡಿಲವಾಗಿ ಕೆಳಕ್ಕೆ ಜಾರುತ್ತಿರುವಂತೆ ಪಂಚೆಯನ್ನು ಬಿಗಿದುಕೊಂಡು, ಕಿವಿಗೆ ಮಾವಿನ ಎಲೆಯನ್ನೂ ಜನಿವಾರವನ್ನೂ ಸುತ್ತಿಕೊಂಡು, ನದಿಯ ಕಡೆ ಹೋಗುತ್ತಿರುವ ಶಾಸ್ತ್ರಿಗಳನ್ನು ಕಾಣಬಹುದು. ಊರ ಮುಂದಿನ ಚಾವಡಿಯ ಮೇಲೆ ಬೋರೇಗೌಡನು ಶ್ಯಾನುಭೋಗರೊಂದಿಗೆ ಟಿಪ್ಪುಸುಲ್ತಾನನ ಕಾಲದ ಕಗ್ಗಗಳನ್ನು ಹೇಳುತ್ತಾ, ಮಧ್ಯೆ ಮಧ್ಯೆ ನಗುತ್ತಿರುತ್ತಾನೆ. ರೈತರು ಹೆಗಲಿನ ಮೇಲೆ ನೇಗಿಲನ್ನು ಹಾಕಿಕೊಂಡು ಎತ್ತುಗಳ ಜತೆಯಲ್ಲಿ ಕಿರುದನಿಯಲ್ಲಿ ಹಾಡುತ್ತಾ, ಹೊಲಗದ್ದೆಗಳಿಗೆ ಹೋಗುತ್ತಾರೆ.

ನಮ್ಮ ಮನೆಯ ಹಿತ್ತಲ ಬಾವಿಯ ಕಟ್ಟೆಯ ಮೇಲೆ ನಿಂತುಕೊಂಡು ಶೂದ್ರರ ಕೇರಿಯ ಕಡೆಗೆ ನೋಡಿದರೆ, ರಂಗೇಗೌಡನು ಆಗ ತಾನೆ ಮುಖವನ್ನು ತೊಳೆದು ಸೂರ್ಯನ ಕಡೆಗೆ ಕೈಮುಗಿಯುತ್ತಿರುತ್ತಾನೆ. ಒಳಗೆ ಅವನ ಹೆಂಡತಿ ರಾಟೆಯಲ್ಲಿ ಕುರಿಯ ತುಪ್ಪಟವನ್ನು ನೂಲಲು ಪ್ರಾರಂಭಿಸಿರುತ್ತಾಳೆ.

ಅರ್ಚಕನು ಮಾಸಿದ ಮುಗುಟವನ್ನುಟ್ಟುಕೊಂಡು ದೇವಸ್ಥಾನದಲ್ಲಿ ಹೊಡೆಯುತ್ತಿರುವ ಗಂಟೆಯು ನಮಗೆ ಕೇಳಿಸುವುದು. ಗಂಡನು ಆರು ಕಟ್ಟಿಕೊಂಡು ಫೋದಮೇಲೆ, ರೈತರ ಹೆಂಗಸರು ಕುಕ್ಕಿಗಳಲ್ಲಿ ಕಸವನ್ನು ಹೊತ್ತುಕೊಂಡು, ಹೊಲದ ಗುಂಡಿಗಳಿಗೆ ಹಾಕಿ ಬಿಡುತ್ತಾರೆ. ಉಳಿದವರು ನದಿಗೆ ಹೋಗಿ ಕೈಗಳ ಕಡಗಗಳ ಸದ್ದಿನೊಂದಿಗೆ ಗಡಿಗಳನ್ನು ತೊಳೆದು ನೀರನ್ನು ತುಂಬಿಕೊಂಡು ಬರುತ್ತಾರೆ. ರೈತರ ಹುಡುಗರೂ, ಹುಡುಗಿಯರೂ ದನಗಳನ್ನು ಮೇಯಿಸುವುದಕ್ಕೆ ಹೊಡೆದುಕೊಂಡು ಹೋಗುತ್ತಾ, ಅವುಗಳ ಕತ್ತಿನ ಗಂಟೆಯ ದ್ವನಿಯಲ್ಲಿ ತಮ್ಮ ದ್ವನಿಗಳನ್ನೂ ಸೇರಿಸಿ ಹಾಡುತ್ತಾರೆ. ನದಿಯ ಆಚೆ ಗುಡ್ಡದ ತಪ್ಪಲಿನಲ್ಲಿ ದನಗಳು ಮೇಯುತ್ತಾ ಇವೆ.

31. ಶಾಸ್ತ್ರಿಗಳು ತಮ್ಮ ಕಿವಿಯ ಮೇಲೆ ಇದನ್ನು ಇಟ್ಟುಕೊಂಡಿದ್ದರು.

- |                 |               |
|-----------------|---------------|
| (1) ಬಿಲ್ಲುಪತ್ತೆ | (2) ಮಾವಿನ ಎಲೆ |
| (3) ಹೂವು        | (4) ಓಲೆ       |

32. ಟಿಪ್ಪುಸುಲ್ತಾನನ ಕಾಲದ ಕಗ್ಗಗಳನ್ನು ಹೇಳುತ್ತಿದ್ದವರು ಇವರು

- |               |                 |
|---------------|-----------------|
| (1) ಶ್ಯಾನುಭೋಗ | (2) ಶಾಸ್ತ್ರಿಗಳು |
| (3) ರೈತ       | (4) ಬೋರೇಗೌಡ     |

33. ರೈತರು ತಮ್ಮ ಹೆಗಲಿನ ಮೇಲೆ ಇದನ್ನು ಹೊತ್ತು ಹೊಲಗದ್ದೆಗಳಿಗೆ ಹೋಗುತ್ತಿದ್ದಾರೆ.

- |            |            |             |             |
|------------|------------|-------------|-------------|
| (1) ನೇಗಿಲು | (2) ಬುಟ್ಟಿ | (3) ಟವೆಲ್ಲು | (4) ಗುದ್ದಲಿ |
|------------|------------|-------------|-------------|

34. ರಾಟೆಯಲ್ಲಿ ಕುರಿಯ ತುಪ್ಪಟವನ್ನು ನೂಲುತಿರುವವಳು ಇವಳು

- |                       |                     |
|-----------------------|---------------------|
| (1) ಶಾಸ್ತ್ರಿಗಳ ಹೆಂಡತಿ | (2) ಬೋರೇಗೌಡನ ಹೆಂಡತಿ |
| (3) ರಂಗೇಗೌಡನ ಹೆಂಡತಿ   | (4) ಅರ್ಚಕರ ಹೆಂಡತಿ   |

35. ದನಗಳು ಇಲ್ಲಿ ಮೇಯುತ್ತಿವೆ.  
 (1) ಗುಡ್ಡದ ತಪ್ಪಲಿನಲ್ಲಿ (2) ಹುಲ್ಲುಗಾವಲಿನಲ್ಲಿ  
 (3) ಹೊಲದಲ್ಲಿ (4) ಹಿತ್ತಲಲ್ಲಿ
36. ರೈತರ ಹೆಂಗಸರು ಕುಕ್ಕಗಳಲ್ಲಿ ಕಸವನ್ನು ಹೊತ್ತುಕೊಂಡು ಇಲ್ಲಿಗೆ ಹಾಕಿ ಬರುತ್ತಾರೆ.  
 (1) ಕಸದ ಗುಂಡಿ (2) ಹೊಲದ ಗುಂಡಿ  
 (3) ಚರಂಡಿ (4) ಕಸದ ಬುಟ್ಟಿ
37. 'ಹೊಲಗದ್ದೆ' ಪದ ಈ ವ್ಯಾಕರಣಾಂಶಕ್ಕೆ ಸೇರಿದೆ.  
 (1) ಜೋಡಪದ (2) ದ್ವಿರುಕ್ತಿ  
 (3) ಅನುಕರಣಾವ್ಯಯ (4) ಪ್ರತಿಷ್ಠಾನಿ ಪದ
38. ಈ ಕೆಳಗಿನ ಪದಗಳಲ್ಲಿ ದ್ವಿತೀಯಾ ವಿಭಕ್ತಿ ಪ್ರತ್ಯಯವಿರುವ ಪದ ಇದು.  
 (1) ಕೇರಿಯ (2) ಹೊಲಗದ್ದೆಗಳಿಗೆ  
 (3) ರಾಟೆಯಲ್ಲಿ (4) ಮುಖವನ್ನು

ಸೂಚನೆ (39 ರಿಂದ 45) : ಈ ಕೆಳಗೆ ಕೊಟ್ಟಿರುವ ಪದ್ಯವನ್ನು ಓದಿ, ಕೇಳಿರುವ ಪ್ರಶ್ನೆಗಳಿಗೆ ಉತ್ತರಿಸಿರಿ.

ಸಗ್ಗವನೇರಲು ಬಯಸುವದೇತಕೆ ?

ಅಂದದ ಚಂದದ ಭೂಮಿಗೆ ಬಂದು

ನೆಲದಲಿ ಬೆಳೆದೂ ಹೊಲದಲಿ ಸುಳಿದೂ

ತೋಟದ ತಿನಿವಣ್ಣುಗಳನು ತಿಂದು

ಹಕ್ಕಿಗಳುಲುಹಿನ ಸವಿಯನು ಕೇಳಲು

ಕಿವಿಗಳಿಗದುವೇ ಕಿನ್ನರಗಾನ;

ತಿರೆಯಲಿ ಹರಿಯುವ ರ್ಪುರಿಯನು ಕುಡಿಯಲು

ನಾಲಿಗೆಗದುವೇ ಅಮ್ಮತ ಪಾನ

ಕುರಿಗಳ ಕಾಯುವ ಕುರುಬನ ಕಾಣಲು

ಕಂಗಳಿಗವನೇ ಗೋಪಿಯ ಕಂದ;

ಮಕ್ಕಳ ಮಾತಿನ ಮಮತೆಯು ಮೂಡಲು

ಮನಸಿಗೆ ಸ್ವರ್ಗದ ಹಿರಿದಾನಂದ

ಮರದಡಿ ಹಸುರಿನ ಹುಲ್ಲಲಿ ಮಲಗಲು

ಸಗ್ಗಿಗರೊಡೆಯನು ಪವಡಿಪ ಸೆಜ್ಜೆ;

ನವಿಲಿನ ನೃತ್ಯದ ಚಂದವ ನೋಡಲು



ಅದುವೇ ರಂಭಿಯ ಕುಣಿತದ ಹೆಜ್ಜೆ  
ನೀಲಿಯ ನಭದಲಿ ಹೊಳೆಯುವ ತಾರೆಯು  
ನಮ್ಮಿ ಲೋಕದ ಬಾಡದ ಹೂವು;  
ಮಳೆಗಾಲದಿ ಮೂಡುವ ಮಳೆ ಬಿಲ್ಲೆ  
ಮಾನವ ಲೋಕದ ಕಾಮನ ಬಿಲ್ಲು  
ಸಗ್ಗವನೇರಲು ಬಯಸುವುದೇತಕೆ  
ಅಂದದ ಚಂದದ ಭೂಮಿಗೆ ಬಂದು ?  
ನೆಲದಲಿ ಬೆಳೆದೂ ಹೊಲದಲಿ ಸುಳಿದೂ  
ತೋಟದ ತಿನಿವಣ್ಣುಗಳನೆ ತಿಂದು

39. ಕವಿಯು ಅಂದದ ಚಂದದ ಭೂಮಿಗೆ ಬಂದು ಯಾವುದನ್ನು ಬಯಸುವುದು ಬೇಡ ಎಂದಿದ್ದಾರೆ ?  
(1) ಹಣ್ಣು (2) ನೆಲ (3) ಹೊಲ (4) ಸಗ್ಗ
40. ಕಿವಿಗಳಿಗೆ ಇದು ಕಿನ್ನರಗಾನವಾಗಿದೆ.  
(1) ಹಕ್ಕಿಗಳ ಉಲುಹು (2) ಹರಿಯುವ ಝರಿ  
(3) ತೋಟದ ತಿನಿವಣ್ಣು (4) ಹೊಲದ ಬೆಳೆ
41. ಭೂಮಿಯಲ್ಲಿ ಹರಿಯುವ ಝರಿಯ ನೀರನ್ನು ಕುಡಿಯುವುದು ಇದಕ್ಕೆ ಸಮಾನವಾಗಿದೆ.  
(1) ಕಿನ್ನರಗಾನ (2) ಅಮೃತಪಾನ (3) ಅಸುರಪಾನ (4) ರಸಪಾನ
42. ಕುರಿಕಾಯುವ ಕುರುಬ ಕಂಗಳಿಗೆ ಹೀಗೆ ಕಾಣುತ್ತಾನೆ.  
(1) ದೇವರು (2) ರೈತ (3) ಗೋಪಿಯಕಂದ (4) ಗಾಯಕ
43. ನಮ್ಮ ಈ ಲೋಕದ ಬಾಡದ ಹೂವು ಯಾವುದು ?  
(1) ಕಾಮನಬಿಲ್ಲು (2) ತಾರೆಗಳು (3) ಹುಲ್ಲು (4) ಗುಲಾಬಿ ಹೂವು
44. 'ನಭ' ಪದದ ಅರ್ಥ  
(1) ಹೂವು (2) ಮಳೆ (3) ನೆಲ (4) ಆಕಾಶ
45. 'ಕುರುಬ' ಪದವು ಈ ವ್ಯಾಕರಣಾಂಶಕ್ಕೆ ಸೇರಿದೆ.  
(1) ಅಂಕಿತನಾಮ (2) ರೂಢನಾಮ  
(3) ಅನ್ವರ್ಥಕ ನಾಮ (4) ಸರ್ವನಾಮ
46. ಬೋಧನೆ ಮತ್ತು ಕಲಿಕೆಯ ಪರಿಣಾಮವನ್ನು ಕಂಡುಕೊಳ್ಳುವ ಪ್ರಕ್ರಿಯೆ  
(1) ಕಂಠಪಾಠ (2) ಮೌಲ್ಯಮಾಪನ  
(3) ಪರಿಹಾರ ಬೋಧನೆ (4) ಅಣು ಬೋಧನೆ

47. “ಒಂದು ಸಮಾಜದ ವ್ಯಕ್ತಿಗಳು ಪರಸ್ಪರ ವ್ಯವಹಾರಕ್ಕಾಗಿ ಬಳಸುವ ಧ್ವನಿ ಸಂಕೇತಗಳ ಒಂದು ವ್ಯವಸ್ಥೆಯೇ ಭಾಷೆ” - ಎಂದು ಭಾಷೆಯ ಬಗ್ಗೆ ಹೇಳಿದ ಭಾಷಾ ತಜ್ಞ.
- (1) ಫರ್ಡಿನಾಂಡ್ ಡಿ. ಸಸೂರು (2) ಬ್ಲಾಕ್ ಮತ್ತು ಟ್ರೇಗರ್  
(3) ಮಾರ್ಟಿನ್ (4) ಈಸ್ಟರ್
48. ಪದ್ಯಗಳನ್ನು ರಾಗವಾಗಿ, ಭಾವ ಪೂರ್ಣವಾಗಿ ಹಾಡುವ ಚಟುವಟಿಕೆಗಳನ್ನು ತರಗತಿಯಲ್ಲಿ ಹಮ್ಮಿಕೊಳ್ಳುವುದರ ಮೂಲಕ ಈ ಸಾಮರ್ಥ್ಯಗಳನ್ನು ಬೆಳೆಸಬಹುದು.
- (1) ವಿಷಯ ಜ್ಞಾನ ಮತ್ತು ಅಭಿವ್ಯಕ್ತಿ  
(2) ರಸಸ್ವಾದನೆ ಮತ್ತು ಸೌಂದರ್ಯ ಪ್ರಜ್ಞೆ  
(3) ಪದ ಸಂಪತ್ತು ಮತ್ತು ಪದ ಪ್ರಯೋಗ  
(4) ಅರ್ಥಗ್ರಹಿಕೆ ಮತ್ತು ಚಿಂತನೆ
49. ‘ಮೂರ್ತದಿಂದ ಅಮೂರ್ತ’ದ ಕಡೆಗೆ ಕಲಿಕೆ ಸಾಗುವ ಸ್ವರೂಪವನ್ನೊಳಗೊಂಡಿರುವ ಪದ್ಧತಿ
- (1) ನಿಗಮನ ಪದ್ಧತಿ (2) ಕಥನ ಪದ್ಧತಿ  
(3) ಅನುಗಮನ ಪದ್ಧತಿ (4) ಉಪನ್ಯಾಸಕ ಪದ್ಧತಿ
50. ಪದ್ಯ ಬೋಧನೆಗೆ ಸೂಕ್ತವಾದ ಬೋಧನಾ ಪದ್ಧತಿ ಇದು
- (1) ವೈಯಕ್ತಿಕ ಪದ್ಧತಿ (2) ಖಂಡ ಪದ್ಧತಿ  
(3) ಅಖಂಡ ಪದ್ಧತಿ (4) ಕ್ರೀಡಾ ಪದ್ಧತಿ
51. ‘ವಿಶಾಲವಾದ/ಮುಂದೋದು’ ಓದುಗಾರಿಕೆಯ ಪ್ರಕಾರಗಳಲ್ಲೊಂದಾಗಿದ್ದು, ಇದರ ಉದ್ದೇಶವೇನೆಂದರೆ
- (1) ವಿಷಯ ಸಂಗ್ರಹಣೆಗಾಗಿ ಸ್ವತಂತ್ರವಾಗಿ ಓದುವುದು  
(2) ಪ್ರಶ್ನೆಗಳಿಗೆ ಉತ್ತರ ಹುಡುಕುವ ದೃಷ್ಟಿಯಿಂದ ಓದುವುದು  
(3) ಸೀಮಿತ ಭಾಗವನ್ನು ತಳೆಸ್ಮರ್ಶಿಯಾಗಿ ಅಧ್ಯಯನ ದೃಷ್ಟಿಯಿಂದ ಓದುವುದು  
(4) ಮುಕ್ತ ಮನಸ್ಸಿನಿಂದ, ಅನ್ವೇಷಣಾ ಬುದ್ಧಿಯಿಂದ ಓದುವುದು
52. ಇದು ಭಾಷೆಯ ಸ್ವರೂಪವಲ್ಲ
- (1) ನಿತ್ಯ ಪರಿವರ್ತನಶೀಲವಾದುದು  
(2) ದೈವದತ್ತವಾದುದು  
(3) ಸ್ವೀಕೃತ ಹಾಗೂ ಉತ್ತಾದಕ ಗುಣಉಳ್ಳದ್ದು  
(4) ಅನುಕರಣಯುಕ್ತವಾದುದು
53. ಭಾಷೆಯ ರಚನೆಯ ನಿಯಮಗಳು ಹಾಗೂ ಭಾಷೆಯ ಪ್ರಯೋಗಗಳನ್ನು ಕುರಿತ ಶಾಸ್ತ್ರೀಯ ಅಧ್ಯಯನವಿದು.
- (1) ಭಾಷೆ (2) ವ್ಯಾಕರಣ  
(3) ಪ್ರಬಂಧ (4) ಪತ್ರಲೇಖನ

54. ಭಾಷಾ ಕಲಿಕೆ ಮತ್ತು ಬೋಧನೆಯ ಮನೋವೈಜ್ಞಾನಿಕ ನಿಯಮಗಳಲ್ಲೇ ಇದು ಪ್ರಾರಂಭಿಕ ನಿಯಮ
- (1) ಅನುಕರಣ ನಿಯಮ
  - (2) ಅಭ್ಯಾಸ ನಿಯಮ
  - (3) ಸಿದ್ಧತಾ ನಿಯಮ
  - (4) ಸ್ವಾಭಾವಿಕ ಕ್ರಮದಲ್ಲಿ ಕಲಿಸುವ ನಿಯಮ
55. ಇದು "ಪಾಠವನ್ನು ಪರಿಚಯಿಸುವ ಕೌಶಲ" ದ ಘಟಕಾಂಶಗಳಲ್ಲೊಂದು
- (1) ಸುಳಿವು ನೀಡುವುದು
  - (2) ಪುನರ್ ಕೇಂದ್ರೀಕರಣ
  - (3) ಪೂರ್ವಾನುಭವದ ಬಳಕೆ
  - (4) ಋಣಾತ್ಮಕ ಅಶಾಬ್ದಿಕ ಪುನರ್ಬಲನ
56. ಕಲಿಸುವ-ಕಲಿಯುವ ಪ್ರಕ್ರಿಯೆಯಲ್ಲಿ ಶೈಕ್ಷಣಿಕವಾಗಿ ಹಾಗೂ ಮನೋವೈಜ್ಞಾನಿಕವಾಗಿ ಕಲಿಕೆಯನ್ನು ಉತ್ತೇಜಿಸುವ ಸಾಧನ
- (1) ದೃಕ್-ಶ್ರವಣೋಪಕರಣಗಳು
  - (2) ಪಠ್ಯಪುಸ್ತಕ
  - (3) ವಾಚನಾಲಯ
  - (4) ಗ್ರಂಥಾಲಯ
57. ಈ ಚಟುವಟಿಕೆಯ ಮೂಲಕ ಸ್ವಯಂ ಅಭಿವ್ಯಕ್ತಿ ಸಾಮರ್ಥ್ಯ ಬೆಳೆಸಬಹುದಾಗಿದೆ.
- (1) ಉಕ್ತಲೇಖನ ಬರೆಯುವುದು
  - (2) ನೋಡಿ ಬರಹ ಅಭ್ಯಾಸ ಮಾಡಿಸುವುದು
  - (3) ಕಂಠಪಾಠ ಮಾಡಿಸುವುದು
  - (4) ಪ್ರಬಂಧ ಬರೆಯಲು ಹೇಳುವುದು
58. ಶುದ್ಧ ಭಾಷಾ ಪ್ರಯೋಗದಿಂದ ಕೂಡಿದ ಪದವಿದು
- (1) ವೈಯಕ್ತಿಕ
  - (2) ವೈಯುಕ್ತಿಕ
  - (3) ವೈಯುಕ್ತಿಕ
  - (4) ವೈಯುಕ್ತಿಕ
59. ಈ ಕೆಳಗಿನ ಆಯ್ಕೆಗಳಲ್ಲಿ ಆದೇಶ ಸಂಧಿಯಾಗಿರುವ ಪದ ಇದು.
- (1) ಮಡುವನ್ನು
  - (2) ಮೈದೊಳೆ
  - (3) ನಾವೆಲ್ಲಾ
  - (4) ಅವನೂರು
60. 'ಕೈಮುಟ್ಟಿ' ಪದವು ಈ ಸಮಾಸಕ್ಕೆ ಉದಾಹರಣೆಯಾಗಿದೆ.
- (1) ದ್ವಂದ್ವ ಸಮಾಸ
  - (2) ದ್ವಿಗು ಸಮಾಸ
  - (3) ಗಮಕ ಸಮಾಸ
  - (4) ತ್ರಿಯಾ ಸಮಾಸ

**PART – II**  
**Language – II**  
**ENGLISH**

**Direction (Q. No. 31 to 38) : Read the passage given below and answer questions.**

**A GREAT CARTOONIST**

R. K. Lakshman (Rasipuram Krishnaswamy Lakshman) was born on 23<sup>rd</sup> October 1924 in Mysuru. His father Krishnaswamy Iyer was headmaster in a school. His elder brother R. K. Narayan is a famous story writer in English.

R. K. Lakshman was attracted by the pictures that he observed in the newspapers. He would also observe objects around him like leaves, lizard-like creatures, and a number of crows on rooftops of the opposite building. He started drawing those pictures on the walls, doors and windows of his house. All this he did before he went to school.

Lakshman was the captain of a local cricket team. He was very mischievous and his brother often watched him play and wrote characters for his books based on this. Later on, Lakshman became very serious about cartoon pictures and started drawing for magazines, newspapers and the cover pages for almost his entire brother's books.

He also created a popular mascot for the Asian Paints group called 'Gattu' in 1954. His cartoons have also appeared in the Hindi film Mr. and Mrs. 55, the Tamil film 'Kamraj' and all pictures of the teleserial 'Malgudi Days' written by his brother and directed by Shankar Nag.

Lakshman's Mr. Citizen or 'Common Man' cartoons became so popular that people who bought "The Times of India" paid special interest to his cartoons. In this way, he became very popular in India.

31. R. K. Lakshman first started drawing the objects he observed
- |                               |                   |
|-------------------------------|-------------------|
| (1) in magazines              | (2) in newspapers |
| (3) on the walls of his house | (4) for films     |
32. R. K. Lakshman created a mascot for
- (1) The teleserial Malgudi Days
  - (2) The Tamil film 'Kamraj'
  - (3) The Times of India
  - (4) The Asian Paints group
33. The objects like lizards and crows around R. K. Lakshman inspired him to
- (1) be mischievous
  - (2) be a great cartoonist
  - (3) be a character in his brother's books
  - (4) be the captain of a local cricket team

34. Lakshman became very popular when  
 (1) he became the captain  
 (2) people showed special interest in his cartoons  
 (3) he drew pictures on the walls  
 (4) his brother wrote books
35. Mischievous : mischief : : famous : \_\_\_\_\_  
 The correct word to be used to complete the analogy is  
 (1) famed (2) fame  
 (3) famously (4) faming
36. The example for a compound word found in the passage is  
 (1) Cricket team (2) Lizard-like  
 (3) Story writer (4) Cartoon pictures
37. The simple present form of the word 'paid' is  
 (1) paying (2) will pay  
 (3) pay (4) to pay
38. Shankar Nag directed the teleserial 'Malgudi days'. The correct question to get the underlined words as answer is  
 (1) Who directed the teleserial 'Malgudi days' ?  
 (2) Who was Shankar Nag ?  
 (3) What was 'Malgudi days' ?  
 (4) Which was the teleserial directed by Shankar Nag ?

**Direction (Q. No. 39 to 45) : Read the text below and answer questions.**

**Mr Nobody**

I know a funny little man,  
 As quiet as a mouse,  
 Who does the mischief that is done  
 In everybody's house.  
 There's no one ever sees his face,  
 And yet we all agree  
 That every plate we break was cracked  
 By Mr. Nobody

'Tis he who always tears our books,  
 who leaves our doors ajar ;  
 he pulls the buttons from our shirts,  
 and scatters pins afar,

that squeaking door will always squeak,  
because of this you see :  
we leave the oiling to be done  
by Mr. Nobody.

He puts damp wood upon the fire,  
So kettles cannot boil ;  
His are the feet that bring in mud  
And all the carpets soil.  
The papers always are mislaid,  
Who had them last but he ?  
There's no one tosses them about  
But Mr. Nobody

39. 'As quiet as a mouse'. The figure of speech used here is  
(1) Simile (2) Metaphor  
(3) Personification (4) Alliteration
40. He puts damp wood 'upon the fire'. The correct question to be asked to get the underlined words as answer is  
(1) Where does he put the damp wood ?  
(2) Where did he put the damp wood ?  
(3) Where has he put the damp wood ?  
(4) Where will he put the damp wood ?
41. In this poem Mr. Nobody is  
(1) a stranger (2) an imaginary person  
(3) a neighbour (4) the poet
42. In this poem the poet is  
(1) advising Mr. Nobody not to make mischief  
(2) blaming Mr. Nobody for all the mischief  
(3) scolding the people who make mischief  
(4) protecting Mr. Nobody even though he does mischief
43. The tone of the poem is  
(1) casual (2) playful  
(3) joyful (4) funny
44. The message of his poem is  
(1) We should blame Mr. Nobody  
(2) We should be careful with one things  
(3) We should not blame ourselves  
(4) We should be responsible for what we do

45. The word 'break' rhymes with  
 (1) Creek (2) Greek (3) Quake (4) Freak
46. "Plants \_\_\_\_\_ their own food". The correct verb form to be filled in the blank is  
 (1) make (2) making  
 (3) makes (4) made
47. 'What an honest man he is' ? This statement ends with  
 (1) ? (2) , (3) ! (4) .
48. 'Amulya applied \_\_\_\_\_ a job with the local newspaper'. The correct preposition to be filled in the blank is  
 (1) on (2) with (3) for (4) in
49. 'Honesty is the \_\_\_\_\_ policy'. The correct word to be filled in the blank is  
 (1) good (2) best (3) better (4) too good
50. 'Three \_\_\_\_\_ three make six'. The correct linker to be filled in the blank is  
 (1) for (2) so (3) but (4) and
51. Fluency generally refers to  
 (1) The great speed in speaking  
 (2) The reproduction of information  
 (3) The speaking without any step  
 (4) The natural language interaction
52. Summarizing is one of the most important speaking and writing skills. The following skill helps in good summarizing  
 (1) Questioning (2) Note-making  
 (3) Classifying (4) Collecting
53. "Could anyone tell me if .... " This phrase is commonly use in  
 (1) Advising (2) Asking for information  
 (3) Giving information (4) Apologizing
54. A teacher explains the details of a writing task. She asks students to complete the task. Later the teacher asks the students to exchange their writing and asks them to score it based on the given answer key. This process is a part of  
 (1) self-assessment (2) summative assessment  
 (3) peer assessment (4) final assessment

55. The experts have approved both RP and GIE in English language use in Indian Context. Here RP stands for
- (1) Received Pronunciation
  - (2) Required Pronunciation
  - (3) Rational Pronunciation
  - (4) Reasonable Pronunciation
56. A teacher is very poor in classroom communication in English, but very good at grammar. One of the ways to enhance his/her communication skills
- (1) reading higher level books on grammar
  - (2) giving practice in language functions
  - (3) making him/her forget the grammar he/she had learnt
  - (4) memorizing the theories of language learning
57. There are a number of methods of teaching a language. The earliest method of teaching a language is
- (1) The survey method
  - (2) The grammar translation method
  - (3) Communicative language teaching
  - (4) Task-based language teaching
58. Recent methods and approaches focus on highly interactive and participatory classes. The following is an outcome of the same.
- (1) Activity based learning
  - (2) Rote learning
  - (3) Teacher dominated class
  - (4) Low proficiency in speaking
59. A teacher gives different situations discusses on the characters. Later the teacher asks the students to write a likely conversation between the given characters. This is a part of
- (1) Process listening
  - (2) Process speaking
  - (3) Process writing
  - (4) Process reading
60. The communicative approach in language teaching starts from a theory of
- (1) language as problems
  - (2) language as knowledge
  - (3) language as science
  - (4) language as communication



PART – II  
Language – II  
URDU

مندرجہ ذیل عبارت کو غور سے پڑھتے ہوئے مطلوبہ سوالات کے صحیح جواب کی نشاندہی کیجئے۔

دربار شاہی لگا ہوا تھا۔ سلطان محمود غزنوی تشریف لاتے ہیں۔ تمام وزراء اور امراء حاضر خدمت ہیں۔ سلطان کے ہاتھ میں ایک ہیرا ہے۔ سلطان محمود غزنوی نے وہ ہیرا وزیر دربار کو دکھا کر پوچھا "اس کی کیا قیمت ہوگی؟" وزیر نے اچھی طرح دیکھ بھال کر عرض کیا حضور نہایت قیمتی چیز ہے۔ غلام کی رائے میں ایک من سونے کے برابر اس کی مالیت ہوگی۔ "بہت خوب! ہمارا اندازہ بھی یہی تھا۔" سلطان نے حکم دیا، اسے توڑ ڈالو۔ وزیر دربار نے حیرت سے سلطان کی طرف دیکھا اور ہاتھ باندھ کر بولا "جہاں پناہ اس ہیرے کو کیسے توڑوں میں تو حضور کے مال و منال کا نگران اور خیر خواہ ہوں۔"

سلطان نے کہا: "ہم آپ کی اس خیر خواہی سے خوش ہوئے۔ تھوڑی دیر بعد سلطان نے وہی ہیرا نائب وزیر کو دیا اور اس کی قیمت دریافت کی، وزیر نے عرض کیا۔ حضور عاجز ہوں اس کی قیمت کا اندازہ کرنے سے " حکم دیا "اچھا! اسے توڑ دو۔" وہ عرض کرنے لگا "قبلہ عالم!!! ایسے بیش بہا قیمتی ہیرے کو کیوں تڑوانا چاہتے ہیں، جس کا ثانی ملنا محال ہے۔ ذرا اس کی آب و تاب اور چمک دمک تو ملاحظہ فرمائیے، سورج کی روشنی اس کے سامنے ماند پڑ رہی ہے۔ میں شاہی خزانے کا نگہبان ہوں اسے توڑنے کی کیسے جرات کر سکتا ہوں" سلطان نے اس کی۔۔۔ فہم و فراست کی تعریف فرمائی۔

وزیر دربار کی دیکھا دیکھی امیروں اور وزیروں نے ظاہر کیا کہ وہ بھی دولت شاہی کے وفادار اور نگران ہیں۔ آخر میں سلطان نے وہ ہیرا "ایاز" کو دیا اور فرمایا۔

اے نگہ باز! اب تیری باری ہے بتا اس ہیرے کی کیا قیمت ہوگی؟ "ایاز" نے عرض کیا "اے آقا! میرے ہر قیاس سے اس کی قیمت زیادہ ہے۔" سلطان نے کہا "اچھا ہمارا حکم ہے تو اسے توڑ دے" ایاز نے فوراً اس ہیرے کے ٹکڑے ٹکڑے کر دیئے۔ اتنے میں سارے درباری ایاز پر چلا اٹھے۔ تم نے بادشاہ کا نقصان کر دیا۔

ایاز نے کہا "اے صاحبو! ذرا دل پر ہاتھ رکھ کر بتاؤ کہ ہیرے کی قیمت زیادہ ہے یا حکم شاہی کی؟ یہ ایک حقیر ہیرا۔ آپ سب نے ہیرے کی چمک کو دیکھا مگر اس حکم دینے والے کو نہ دیکھا۔

"وہ روح ناپاک ہے جو ایک حقیر پتھر کو نگاہ میں رکھے اور فرمان شاہی کو نظر انداز کر دے۔"

31. بادشاہ نے ہیرے کی قیمت کا اندازہ یہ لگایا۔

- (1) دو من سونے کے برابر  
(2) تین من سونے کے برابر  
(3) ایک من سونے کے برابر  
(4) ایک موتی کے بار کے برابر

32. دربار کے مال و منال کا نگران اور خیر خواہ ہے۔

- (1) بادشاہ  
(2) حکیم  
(3) دربان  
(4) وزیر

33. "محال" سے مراد

- (1) آسان  
(2) مشکل  
(3) ثانی  
(4) ناراض

34. "ظاہر" کا ضد

- (1) اظہار  
(2) دیکھنا  
(3) باطن  
(4) معلوم کرنا

35. "وہ روح ناپاک ہے جو ایک حقیر پتھر کو نگاہ میں رکھے اور فرمانِ شای کو نظر انداز کر دے"۔

یہ جملہ کس نے کہا؟

- (1) بادشاہ  
(2) ایاز  
(3) وزیر  
(4) مجمع
- درج ذیل نظم کو غور سے پڑھیں اور مطلوبہ سوالات کے جواب کی نشاندہی دے گئے متبادلات میں سے کیجئے۔
- ابن مریم ، ہوا کرے کوئی  
میرے دکھ کی دوا کرے کوئی  
بات پر وال زبان کھنتی ہے  
وہ کہیں اور سنا کرے کوئی  
چال جیسے کڑی کمان کا تیر  
دل میں ایسے کے جا کرے کوئی  
بک رہا ہوں جنوں میں کیا کیا  
کچھ نہ سمجھے خدا کرے کوئی  
نہ سنو ، گر برا کہے کوئی  
نہ کہو ، گر برا کرے کوئی  
روک لو گر غلط چلے کوئی  
بخش دو گر خطا کرے کوئی  
کون کیا خضر نے سکندر سے  
کس کی حاجت روا کرے کوئی  
کیا کیا خضر نے سکندر سے  
اب کسے رہتا کرے کوئی  
جب توقع ہی اٹھ گئی غالب  
کیوں کسی سے گلا کرے کوئی

36. کیا کیا خضر نے سکندر سے

اب کسے رہنا کرے کوئی

مندرجہ بالا شعر میں استعمال کی گئی صنعت ہے۔

- |                |                  |
|----------------|------------------|
| (1) صنعت تضاد  | (2) صنعت استعارہ |
| (3) صنعت تلمیح | (4) صنعت تشبیہ   |

37. "ابن مریم" سے مراد

- |             |           |
|-------------|-----------|
| (1) عیسیٰ   | (2) موسیٰ |
| (3) ابراہیم | (4) داؤد  |

38. اس غزل کے شاعر

- |                 |                 |
|-----------------|-----------------|
| (1) میر تقی میر | (2) علامہ اقبال |
| (3) مرزا غالب   | (4) حسن شوقی    |

39. بخش دو گر غلط چلے (کرے) کوئی اس مصرعہ میں یہ نصیحت کی گئی ہے۔

- |                        |                      |
|------------------------|----------------------|
| (1) غلطی معاف نہ کرو   | (2) غلط صحبت نہ کرو  |
| (3) غلطی کو معاف کر دو | (4) غلط چلنا گناہ ہے |

40. حاجتوں کو پورا کرنے والا

- |              |              |
|--------------|--------------|
| (1) مجبور    | (2) حاجت روا |
| (3) حاجت مند | (4) مختار    |

41. درج ذیل مصرعوں میں مقطع کی نشاندہی کیجئے۔

- |                             |                              |
|-----------------------------|------------------------------|
| (1) ابن مریم، ہوا کرے کوئی  | (2) میرے دکھ کی دوا کرے کوئی |
| (3) جب توقع ہی اٹھ گئی غالب | (4) کیوں کسی سے گلا کرے کوئی |

42. وہ جملہ جس میں کہنے والے کے خواہش ، خیال یا جذبے کا ذکر ہو۔

- (1) جملہ فعلیہ  
(2) جملہ انشائیہ  
(3) جملہ خبریہ  
(4) جملہ اسمیہ

43. صورت کے لحاظ سے جملہ کی دو قسمیں یہ ہیں۔

- (1) جملہ فعلیہ اور جملہ اسمیہ  
(2) جملہ انشائیہ اور جملہ اسمیہ  
(3) جملہ مرکب اور جملہ فعلیہ  
(4) جملہ مفرد اور جملہ مرکب

44. "وہ اسم خاص ہے جو سرکار یا دربار کی طرف سے کسی خدمت کے صلے میں دیا جائے۔"

- (1) تخلص  
(2) لقب  
(3) خطاب  
(4) عرف

45. "وہ کلمہ ہے جو کسی اسم کی جگہ لایا جائے۔"

- (1) صفت  
(2) ضمیر  
(3) فعل  
(4) اسم

46. مندرجہ ذیل سابقہ کی نشاندہی کیجئے۔

- (1) قلم دان  
(2) مددگار  
(3) دولت کدہ  
(4) بے باک

47. "خالد نے روٹی کھائی" اردو زبان کے معلم اس مثال میں 'نے' کا استعمال اس کی تدریس

کے لئے کرتے ہیں۔

- (1) علامتِ فعل  
(2) علامتِ فاعلی  
(3) علامتِ مفعولی  
(4) علامتِ اشارہ

48. رباعی کا یہ مصرعہ ردیف اور قافیہ کا پابند نہیں ہوتا۔

- (1) پہلا  
(2) دوسرا  
(3) چوتھا  
(4) تیسرا

49. ان میں پیدائشی صلاحیت

- (1) پڑھنا  
(2) لکھنا  
(3) سننا  
(4) بولنا

50. واحد اور جمع کی یہ جوڑی غلط ہے۔

- (1) حکم۔ احکام  
(2) وقت۔ اوقات  
(3) مقام۔ مقامی  
(4) قوم۔ اقوام

51. ذیل کے الفاظ میں "شمس" کا غیر مترادف لفظ

- (1) سورج  
(2) خورشید  
(3) آفتاب  
(4) قمر

52. ضمہ پیش کو کہتے ہیں پیش والے حروف کو کہتے ہیں

- (1) مقصوم (2) مضموم (3) مکسود (4) مضموم

53. نظم جس کے ہر مصرعہ میں ارکان گھٹتے بڑھتے رہتے ہیں۔

- (1) پابند نظم (2) کلاسیکی نظم (3) آزاد نظم (4) غیر پابند نظم

54. غیر متعلق لفظ

- (1) گلشن (2) خار (3) بچن (4) گلزار

55. تہذیب اور فکر کے درمیان ایک رابطہ پیدا کرتی ہے۔

- (1) ماحول (2) زبان (3) مدرسہ (4) خاندان

56. "پانچ ای (E 5)" آموزشی طریقہ کا دوسرا مرحلہ

- (1) شمولیت (مصروفیت) (2) وضاحت (3) تحقیق (4) توسیع

57. موجودہ درسی نصاب اس کے مطابق ہے۔

- (1) قومی نصابی چوکھٹا 2005 (2) قومی نصابی چوکھٹا 1986  
(3) قومی نصابی چوکھٹا 2000 (4) قومی نصابی چوکھٹا 2020

58. سماعتی سرگرمیوں کو منظم کرنے میں کل تین مراحل ہیں۔ ان میں سے ایک شامل نہیں ہے۔

- (1) قبل از تیاری (2) بعد از تدریس  
(3) دوران سماعت (4) بعد از سماعت سرگرمیاں

59. پڑھنے کی صلاحیت کے فروغ کا پہلا مرحلہ ہے۔

- (1) خاموشی سے پڑھنا / خاموش مطالعہ (2) گروہی مطالعہ  
(3) بلند آواز سے پڑھنا / بلند خوانی (4) دھیمی آواز سے پڑھنا / زیر لب مطالعہ

60. سماعتی تربیت کی ایک اہم تکنیک

- (1) الفاظ کا طریقہ (2) قصہ گوئی  
(3) لفظوں کا کھیل (4) مضمون نویسی

**PART – II**  
**மொழி – II**  
**தமிழ்**

கீழே கொடுக்கப்பட்டுள்ள பகுதியைப் படித்துணர்ந்து கொடுக்கப்பட்டுள்ள 31 முதல் 38 வரையிலான வினாக்களுக்குரிய விடைகளை எழுதுக.

நமது நாட்டிற்கு அறிவியல் என்பது முழுமையும் புதிதன்று. நமது முன்னோர்கள் அறிவியல் துறையில் பல நூற்றாண்டுகளுக்கு முன்பே சாதனைகள் புரிந்திருக்கின்றனர். அதற்குப் பல சான்றுகள் காணலாம். ஆனால் இன்று நாம் பயன்படுத்தும் அறிவியல், தொழில்நுட்பம் ஆகியன நமது மண்ணுக்குப் புதியவை. மேலை நாட்டிலிருந்து நாம் இறக்குமதி செய்தவை. இதற்கு ஒரு சான்று கூறி விளக்குவது பொருந்தும். நமது முன்னோர்கள் மருத்துவத் துறையில் கணிசமான முன்னேற்றம் கண்டிருந்தனர். ஆயுர்வேதம் நீண்ட பாரம்பரியம் உடையது. அது போன்றே சித்த மருத்துவம் தமிழகத்தில் வளர்ந்திருக்கிறது. பெரிய அளவில் ஓலைச் சுவடிகள் இன்னும் நூல் வடிவம் பெறாமல் இருக்கின்றன. ஆனால் நமக்கு 'அலோபதி முறை' எனும் ஆங்கில மருத்துவ முறை முழுமையும் புதிதானது. அதில் நமக்கு எந்தப் பாரம்பரியமும் இல்லை.

இன்று நாம் பயன்படுத்தும் அறிவியலும் தொழில் நுட்பமும் அலோபதி மருத்துவ முறை போன்று நமக்கு முழுவதும் புதியனவாகும். எப்பொருள் யார் யார் வாய்க் கேட்பினும், எப்பொருள் எத்தன்மைத்தாயினும் அப்பொருள் மெய்ப்பொருள் காண்பது அறிவியல் உலகின் அடிப்படை.

31. நமது நாட்டிற்கு இது புதிதன்று  
(1) கணிதம் (2) அறிவியல் (3) வரலாறு (4) புவியியல்
32. நமது மண்ணிற்குப் புதியவை  
(1) தொழில்நுட்பம் (2) விவசாயம்  
(3) பருத்தி (4) தேயிலை
33. கணிசமான முன்னேற்றம் பெற்ற துறை  
(1) பத்திரிக்கை (2) தொழில் (3) மருத்துவம் (4) கல்வி
34. நீண்ட பாரம்பரியம் உடையது  
(1) சித்த மருத்துவம் (2) ஆயுர்வேதம்  
(3) அலோபதி (4) யுனானி
35. மெய்ப்பொருள் காண்பதின் அடிப்படை  
(1) அறிவியல் உலகு (2) புவியியல் உலகு  
(3) வானுலகு (4) மெய்யுலகு

36. யார் யார் என்னும் தொடர்  
 (1) இரட்டைக் கிளவி (2) இரட்டுற மொழிதல்  
 (3) அடுக்குத்தொடர் (4) அன்மொழித் தொடர்
37. தமிழகத்தில் வளர்ந்திருப்பது  
 (1) அலோபதி (2) பாட்டி வைத்தியம்  
 (3) ஆயுர்வேதம் (4) சித்த மருத்தம்
38. புதியவை என்பதன் எதிர்ச் சொல்  
 (1) வேண்டியவை (2) பழையவை  
 (3) வேண்டாதவை (4) அனுமதிப்பவை

கீழ்வரும் செய்யுளைப் படித்து, கொடுக்கப்பட்டுள்ள 39 முதல் 45 வரையிலான வினாக்களுக்குரிய விடைகளை எழுதுக.

நூலைப்படி - சங்கத் தமிழ்  
 நூலைப்படி - முறைப்படி  
 நூலைப்படி

காலையிற்படி கடும்பகல்படி  
 மாலை இரவு பொருள் படும்படி

கற்பவை கற்கும் படி  
 வள்ளுவர் கொள்கைப்படி  
 கற்கத்தான் வேண்டும் அப்படி  
 கல்லாதவர்கள் வாழ்வதெப்படி ?

அறம்படி பொருளைப்படி  
 அப்படியே இன்பம் படி  
 இறந்த தமிழ் நான்மறை  
 பிறந்த தென்று சொல்லும்படி

அகப்பொருள்படி அதன்படி  
 புறப்பொருள் படி நல்லபடி  
 புகப்புகப் படிப்படியாய்  
 புலமை வருமென் சொற்படி  
 சாதி என்னும் தாழ்ந்த படி  
 நமக்கெல்லாம் தள்ளுபடி  
 சேதி அப்படி தெரிந்துபடி  
 தீமை வந்திடுமே மறுபடி  
 பொய்யிலே முக்காற்படி  
 புரட்டிலே காற்படி  
 வையகம் ஏமாறும்படி

வைத்துள்ள நூல்களை ஒப்புவதெப்படி ?

39. இந்த நூலைப் படிக்க வேண்டும்  
 (1) ஆங்கில நூல் (2) சங்கத்தமிழ் நூல்  
 (3) பிரெஞ்சு நூல் (4) கிரேக்க நூல்
40. நூலை இவ்வாறு படிக்க வேண்டும்  
 (1) முறையாக (2) முறையில்லாமல்  
 (3) முழுவதுமாக (4) குறைவாக
41. இவருடைய கொள்கைப்படி கற்க வேண்டும்  
 (1) வள்ளுவர் (2) ஓளவையார்  
 (3) நக்கீரர் (4) பெருஞ்சித்தனார்
42. கல்லாதவர்கள் வாழ்வதெப்படி? என்பது  
 (1) விளித்தொடர் (2) பண்புத் தொடர்  
 (3) வினாத் தொடர் (4) தொகை நிலைத் தொடர்
43. இவ்வாறாக புலமை வரும்  
 (1) ஒரே நேரத்தில் (2) படிப்படியாக  
 (3) குறைந்த காலத்தில் (4) ஓய்வாக இருக்கும் போது
44. வையகம், வைத்துள்ள-இவற்றிலுள்ள தொடை  
 (1) எதுகை (2) மோனை (3) முரண் (4) இயைபு
45. பொய்யிலே இந்தப் படி  
 (1) ஒரு படி (2) காற்படி  
 (3) அரைபடி (4) முக்காற்படி
46. தகவலை வெளிப்படுத்தும் மொழியமைப்பு  
 (1) வடிவம் (2) பாடுதல்  
 (3) நடித்தல் (4) நடனம்
47. உரையாடலில் வெளிப்படுத்தும் திறன்  
 (1) பேச்சுத் திறன் (2) எழுதும் திறன்  
 (3) மனனம் செய்யும் திறன் (4) ஒப்புவித்தல் திறன்
48. படித்தல் தடைபடுவதற்கான காரணம்  
 (1) பொருள் அறியாமல் படிப்பது (2) பொருள் அறிந்து படிப்பது  
 (3) பொருள் புரிந்து கொள்வது (4) பொருள் அறிவது



49. மனவெழுச்சி தூண்டல்கள் தாக்கும் மூளையின் ஒரு பகுதி  
 (1) சிறுமூளை (2) முகுளம்  
 (3) பெருமூளை (4) ஹைப்போதலாமஸ்
50. கீழ்க்காண்பவைகளுள் எது குழந்தையின் வளர்ச்சி மற்றும் முன்னேற்றத்தின் அகக்காரணி அல்ல  
 (1) உயிரியல் காரணி (2) நுண்ணறிவு  
 (3) மனவெழுச்சி காரணி (4) தாயின் கருவறைச் சூழல்
51. கற்றல் என்பது  
 (1) நடத்தை மாற்றம்  
 (2) உடல் வளர்ச்சி சார்ந்த நிரந்தர நடத்தை மாற்றம்  
 (3) தண்டனையின் காரணமாக விளையும் நடத்தை மாற்றம்  
 (4) முந்தைய அனுபவத்தைச் சார்ந்த நிரந்தர நடத்தை மாற்றம்
52. வலுச்சண்டைக்கு போதல், தவறு ஏற்படின் அடுத்தவர் மீது பழி சுமத்துதல் போன்ற பண்புகளை உடையர்  
 (1) அகமுகர் (Introvert) (2) புற முகர் (Extrovert)  
 (3) முன்கோபி (Short temper) (4) புற அகமுகர் (Ambivert)
53. செயல்களில் மேலான நிலையை அடைய முற்படுதலே  
 (1) ஒருங்கிணைந்த ஆளுமை (2) அடைவூக்கம்  
 (3) பொருத்தப்பாடு (4) படைப்பாற்றல்
54. வார்த்தைகள் மற்றும் எண்களை வேகமாகவும் துல்லியமாகவும் பதிவு செய்யும் திறன்  
 (1) நுண் திறன் (2) புலன் காட்சி திறன்  
 (3) பொறி திறன் (4) இடவாற்றல்

55. மொழியாற்றல் நுண்ணறிவு உயர்ந்த நிலையில் உள்ளவர்களுக்கு பொருத்தமானது. அவர்
- (1) கணித மேதைகள்
  - (2) பொறியாளர்கள்
  - (3) விளையாட்டு வீரர்கள்
  - (4) எழுத்தாளர்கள்
56. பிறருக்கு உதவி செய்யும் மனப்பான்மை
- (1) குவி சிந்தனை
  - (2) இலட்சியம்
  - (3) விரி சிந்தனை
  - (4) தர்ம சிந்தனை
57. நுண்ணறிவு ஈவு 120-140 கொண்ட மாணவர்கள்
- (1) உயர்வானவர்கள்
  - (2) மிக உயர்வானவர்கள்
  - (3) சராசரியானவர்கள்
  - (4) குறைவானவர்கள்
58. முதிர்ச்சி உடையவர்கள் இந்த ஒரு விசயத்தை அதன் உண்மை நிலையிலேயே பார்ப்பவர்கள்
- (1) சமூகம்
  - (2) நடத்தை
  - (3) கல்வி
  - (4) மனவெழுச்சி
59. தவறு செய்யும் மாணவனை திருத்த ஏற்றது
- (1) தண்டனை
  - (2) பரிசுகள் அளித்தல்
  - (3) கண்டு கொள்ளாமல் விட்டு விடுதல்
  - (4) நல்வழி காட்டுதல்
60. ஒருவரின் ஆளுமை கோளாறுகளுக்கு அடிப்படையாக அமைவது
- (1) மனவெழுச்சி அதிர்வுகள்
  - (2) மன உணர்ச்சிகள்
  - (3) மன மகிழ்ச்சிகள்
  - (4) சிந்தனைகள்

**PART – II**

**బాష - II**

**తెలుగు**

సూచన : క్రింది పేరా చదివి **31** నుండి **38** వరకు గల ప్రశ్నలకు సరైన సమాధానం ఎన్నుకోండి

యుద్ధము ప్రారంభమగు దానికంటే ముందు శ్రీకృష్ణుని సహాయమర్థించుటకు దుర్యోధనుడు, అర్జునుడు ఇరువురు అతని కడకేగిరి. దీనిని తెలుసుకొనిన శ్రీకృష్ణుడు నిద్రను నటించుచూ శయనించియుండెను. మొదట దుర్యోధనుడు ప్రవేశించి, శ్రీకృష్ణుని పాదముల ఎడ కూర్చొనుట అవమానకరమని భావించుచూ, అతని శిరము వద్ద కూర్చొనియుండెను. తర్వాత అర్జునుడు ప్రవేశించి, శ్రీకృష్ణుని పాదముల వద్ద కూర్చొనెను. తన శిరము వద్ద కూర్చొనియున్న దుర్యోధనునికి తన ఒక లక్ష సైన్యము ఒసంగి, తన పాదముల ఎడ కూర్చొనియున్న అర్జునునికి తనను అర్పించుకొనెను. కృష్ణుని దృష్టిలో పడవలెననిన అతని తలవద్ద కాదు, పాదముల ఎడ కూర్చొని అతని పాదములను పట్టవలెనను పాఠము అర్జునుని నుండి నేర్చుకొనవలెను.

**31.** శ్రీకృష్ణుని సహాయము అర్థించుటకు వీరు వెళ్ళారు

- |                            |                           |
|----------------------------|---------------------------|
| (1) నకులుడు, దుర్యోధనుడు   | (2) దుర్యోధనుడు, బలరాముడు |
| (3) అర్జునుడు, దుర్యోధనుడు | (4) భీముడు, దుర్యోధనుడు   |

**32.** అర్జునుడు ఇక్కడ కూర్చున్నాడు.

- |                             |                              |
|-----------------------------|------------------------------|
| (1) శ్రీకృష్ణుని శిరము వద్ద | (2) శ్రీకృష్ణుని ప్రక్కన     |
| (3) శ్రీకృష్ణుని వీపు వైపు  | (4) శ్రీకృష్ణుని పాదముల వద్ద |

**33.** దుర్యోధనుడికి ఇది ఒసంగెను

- |                  |                        |
|------------------|------------------------|
| (1) తన సోదరులను  | (2) తన ఒక లక్ష సైన్యము |
| (3) తన ఆయుధములను | (4) తన పూర్తి సంపదను   |

**34.** సవ్యసాచి అని వీరినంటారు

- |                  |               |
|------------------|---------------|
| (1) శ్రీకృష్ణుడు | (2) అర్జునుడు |
| (3) దుర్యోధనుడు  | (4) భీముడు    |

**35.** ప్రారంభమగు - ఇది ఈ సంధియగును

- |               |               |
|---------------|---------------|
| (1) అకార సంధి | (2) ఇకార సంధి |
| (3) ఉకార సంధి | (4) గుణ సంధి  |

**36.** శిరము - పర్యాయ పదాలు

- |                |                     |
|----------------|---------------------|
| (1) తల, కడుపు  | (2) మస్తకం, పుస్తకం |
| (3) తల, కాళ్ళు | (4) తల, మస్తకం      |

37. పాదము - నానార్థాలు

(1) చరణం, పదం

(3) కాలి అడుగు, చరణం

(2) కాలి అడుగు, పద్యపాదం

(4) పైవేవీ కాదు

38. నిద్ర - వికృతి పదం

(1) సద్ర

(3) నిద్దుర

(2) నిద్ద

(4) నద్దుర

సూచన : క్రింది పద్యం చదివి 39 నుండి 45 వరకు గల ప్రశ్నలకు సరైన సమాధానం ఎన్నుకోండి.

అక్కరకు రాని చుట్టము

మ్రొక్కిన వరమీని వేల్పు మోహరమునదా

నెక్కిన బారని గుర్రము

గ్రక్కున విడువంగ, వలయు గదరా నుమతీ !

39. చుట్టము ఇలా ఉండాలి

(1) వరం ఇవ్వాలి

(3) అక్కరకు రాకూడదు

(2) అక్కరకు రావాలి

(4) వరం ఇవ్వకూడదు

40. మ్రొక్కినచో వరమిచ్చేది

(1) గుర్రం

(3) వేల్పు (దేవత)

(2) చుట్టం

(4) అధికారి

41. ఇలాంటి గుర్రాన్ని విడిచిపెట్టాలి

(1) ఎక్కువగా పరుగెత్తనిది

(2) ఎటువడితే అటు పరుగెత్తేది

(3) చెడు సుడులు ఉన్నది

(4) తాను అదిలించినా పరుగెత్తనిది

42. మోహరము అనగా

(1) జాతర

(3) యుద్ధం

(2) పరుగు పందెం

(4) రోడ్డు

43. పై పద్యంలోని ఛందస్సు ఈ పద్యమునకు చెందినది

(1) కంద పద్యం

(3) తేటగీతి

(2) ఆటవెలది

(4) తరువోజు

44. నుమతి శతక కర్త

(1) బద్దెన

(3) తిమ్మన

(2) పెద్దన

(4) వేమన

45. చుట్టము - ఇది ఈ గణమగును  
 (1) న గణము (2) భ గణము  
 (3) స గణము (4) మ గణము
46. పూ పూ వాదాన్ని ప్రతిపాదించిన వారు  
 (1) మాక్స్ముల్లర్ (2) నోయ్ చామ్స్కీ  
 (3) కొండికల్ (4) హాకెట్
47. నోటి పై భాగం నుంచి పుట్టినవి  
 (1) కంఠ్యాలు (2) మూర్ధన్యాలు  
 (3) తాలవ్యాలు (4) దంఠ్యాలు
48. నాసిక ద్వారా ఉత్పత్తి అయ్యే అక్షరాలు  
 (1) ట, ఠ, డ, ఢ (2) త, థ, ద, ధ  
 (3) క, చ, ట, త, వ (4) జ, ఞ, ణ, న, మ
49. ఇండో యూరోపియన్ కుటుంబాలకు చెందిన భాష  
 (1) ఆర్య భాష (2) ద్రావిడ భాష  
 (3) విషాద భాష (4) సైనో - టిబెటన్ భాష
50. శిశువు మొట్టమొదట నుంచి తన తల్లిదండ్రుల నుంచి సహజంగా నేర్చుకొను భాష  
 (1) త్రిభాష (2) మాతృభాష  
 (3) విదేశీ భాష (4) బోధన విషయ భాష
51. ఉపాధ్యాయుడికి ఇది చాలా అవసరం  
 (1) విసుగు (2) అగౌరవం  
 (3) సహనం (4) కోపం
52. జాతీయ విద్యా ప్రణాళిక చట్టం  
 (1) 2015 (2) 2021  
 (3) 2001 (4) 2005

53. విద్యార్థులలో సంభాషణ నైపుణ్యాన్ని పెంపొందించే ఉద్దేశం
- (1) వ్యాస బోధనా ఉద్దేశం (2) పద్య బోధనా ఉద్దేశం  
(3) నాటిక బోధనా ఉద్దేశం (4) వ్యాకరణ బోధనా ఉద్దేశం
54. భాషా నైపుణ్యాలలో మొదటిది
- (1) లేఖనం (2) శ్రవణం  
(3) పఠనం (4) భాషణం
55. పఠన బోధనకు ఉపకరించే బోధనా సామగ్రి
- (1) కథాపుస్తకాలు (2) రేడియో  
(3) టేపిరికార్డర్ (4) టెలిఫోన్
56. తెలుగు ప్రాంతాన్ని మొదట పాలించిన వారు
- (1) చాళుక్యులు (2) శాతవాహనులు  
(3) గుప్తులు (4) ఇక్ష్వాకులు
57. ప్రకృష్టమైన బంధం కలది
- (1) ఇతిహాసం (2) శతకం  
(3) ప్రబంధం (4) కావ్యం
58. బద్దైన గారి శతకం
- (1) దాశరథీశతకం (2) సర్వేశ్వర శతకం  
(3) వేమన శతకం (4) సుమతి శతకం
59. తెలుగు బోధన పద్ధతులలో బోధనా లక్ష్యాలకు విరుద్ధమైనది, అశాస్త్రీయమైన బోధనా పద్ధతి
- (1) అనువాద పద్ధతి (2) సన్నివేశ పద్ధతి  
(3) సంభాషణ పద్ధతి (4) చట్రాల పద్ధతి
60. ఉపాధ్యాయుడు విద్యార్థిని స్వయంగా పర్యవేక్షించడం వల్ల విద్యార్థిలో కొన్ని భావనలు ఉత్పన్నమవుతాయని వీరు నిరూపించారు
- (1) గలిక్ (2) కోహ్లార్  
(3) ఫిలిప్ పెరె నేడ్ (4) బెంజిమన్ బ్లామ్

PART – II

भाषा – II

मराठी

सूचना (प्र.क्र. 31-38) : खालील उतारा वाचा आणि त्यावरील प्रश्नांच्या उत्तरांचा योग्य पर्याय निवडा.

ज्ञानामुळे जगातले काव्य नष्ट होते. याचा अर्थ कल्पनेच्या साहाय्याने नवीन-नवीन अघटित सौंदर्य पाहण्याची किंवा निर्माण करण्याची शक्ती म्हणजे जिला आपण 'नवनवोन्मेषशालिनी प्रज्ञा' किंवा प्रतिमा म्हणतो, ती शक्ती नष्ट होते, असा जरी केला तरी देखील हे म्हणणे खोटे आहे.

नवनिर्मिती याचा प्रथम साधा अर्थ घेऊया. आधिभौतिकशास्त्रे जसजशी वृद्धिंगत झाली, तसतशी नवीन नवीन कितीतरी यंत्रे व सुखसोयीची साधने मनुष्याच्या कल्पनेने निर्माण झाली. या सर्वांचा नुसता नामनिर्देश करायचा म्हटला तरीदेखील पानेच्या पाने लागतील. टेलिग्राफ, टेलिफोन, टाइपरायटर, फोटोग्राफ, विमाने, पाणबुड्या, बोटी, हरत-हेची औषधे, इन्जेक्शन्स, शस्त्रक्रियेतील हरत-हेची साधने व यंत्रे इत्यादी गोष्टी सर्वांच्या परिचयाच्या आहेत; पण हरत-हेच्या कारखान्यांत, गिरण्यांत वगैरे जी निरनिराळी यंत्रे आहेत व सुखसोयीची साधने मनुष्याने ज्ञानाच्या जोरावर शोधून काढली आहेत त्यांचा बारीक शोध घेऊन विचार करू लागल्यावर मन थक्क होऊन जाते आणि 'नवनिर्माण शक्ती' ज्ञानामुळे कमी होते, हे म्हणणे किती फोल आहे याचा प्रत्यय येतो. आधिभौतिकशास्त्रांचाच आधी विचार केला तर असे दिसून येते की, त्याचा जितका खोल विचार करावा तितकी प्रतिभेला अधिक चालना मिळू लागते. आधिभौतिकशास्त्रांतील 'ईथर', 'इलेक्ट्रॉन्स', 'जीव' वगैरेच्या मूळ स्वरूपाविषयी विवेचन किंवा विवरण करावयाचे म्हणजे नवनिर्मिती कुशल कल्पनाशक्तीवरच विसंबून राहावे लागते व याबाबतीत आधिभौतिकशास्त्रज्ञांचे कल्पनाविलास व कविप्रभृती कलाकुशलांचे कल्पनाविलास यांचे फारच साम्य आढळून येते.

31. यामुळे जगातील काव्य नष्ट होते असे लेखकाला वाटते.

- (1) भक्तीमुळे (2) ज्ञानामुळे (3) तंत्रज्ञानामुळे (4) सौंदर्यामुळे

32. खालीलपैकी कोणत्या शास्त्राचा ईथर व इलेक्ट्रॉनिकशी संबंध आहे ?

- (1) आधिभौतिकशास्त्र (2) अणुशास्त्र  
(3) पदार्थ विज्ञान (4) काव्यशास्त्र

33. प्रथम कोणत्या शब्दाचा अर्थ घेऊ असे लेखकास वाटते ?

- (1) सृजनशीलता (2) प्रामाणिकपणा  
(3) कल्पनाशक्तीचा (4) नवनिर्मितीचा

34. 'नवनवोन्मेषशालिनी प्रज्ञा' याला दुसरा शब्द हा आहे.

- (1) प्रतिभा (2) प्रयत्न (3) प्रतिमा (4) शक्ती

35. निरनिराळी यंत्रे मनुष्याने याच्या जोरासर शोधून काढली.  
 (1) ज्ञानाच्या (2) कर्माच्या (3) प्रयत्नाच्या (4) अपयशाच्या
36. याचा जितका खोल विचार करावा तितकी प्रतिभेला अधिक चालना मिळते.  
 (1) साहित्याचा (2) काव्याचा  
 (3) आधिभौतिकशास्त्राचा (4) कल्पनाविलास
37. लेखकाला कोणते चूकीचे आहे असे वाटते ?  
 (1) ज्ञानामुळे कल्पनाशक्ती वाढते (2) नवीन यंत्रांचा शोध लावणे  
 (3) नवीन तंत्रज्ञान वाढविणे (4) 'नवनिर्माण शक्ती' ज्ञानामुळे कमी होते
38. या उताऱ्यास योग्य शीर्षक हा आहे.  
 (1) काव्य (2) नवनिर्माण शक्ती  
 (3) तंत्रज्ञान (4) कविप्रवृत्ती

सूचना (प्र.क्र. 39-45) : पुढील कविता वाचा आणि त्याखाली विचारलेल्या प्रश्नांचा योग्य तो पर्याय निवडून उत्तर लिहा.

नदीबाई माय माझी डोंगरात घर,  
 लेकरांच्या मायेपोटी येते भूमीवर ॥१॥

नदीबाई आई माझी, निळे निळे पाणी  
 मंद लहरीत गाते ममतेची गाणी ॥२॥

नदीमाय जल सान्या, तान्हेल्यांना देई,  
 कोणी असो, कसा असो भेदभाव नाही ॥३॥

शेतमळे मायेमुळे येती बहरास  
 थाळीमध्ये माझ्या, भाजी-भाकरीचा घास ॥४॥

श्रावणात, आषाढात येतो तिला पूर,  
 पुढच्यांच्या भल्यासाठी, जाई दूर दूर ॥५॥

माय सांगे, थांबू नका, पुढे पुढे चला  
 थांबल्याला पराजय, जय चालत्याला ॥६॥

39. नदी यांच्या मायेपोटी भूमीवर आली आहे.  
 (1) आईच्या (2) लेकरांच्या (3) तान्हेल्यांच्या (4) ममतेच्या



40. वरील कवितेतून नदीने आपणाला कोणता संदेश दिला आहे ?  
 (1) थांबला तो संपला (2) एकी हेच बळ  
 (3) ज्ञान तिथ मान (4) पाणी आडवा, पाणी जिरवा
41. खालीलपैकी कोणते काम नदी करित नाही ?  
 (1) शेती पिकवण्यास मदत करते (2) भेदभाव मानते  
 (3) सतत कार्यरत राहण्याची प्रेरणा देते (4) दुसऱ्यांच्या सुखासाठी प्रवास करते
42. नदीचे घर येथे आहे.  
 (1) समुद्रात (2) घाटात (3) शेतात (4) डोंगरात
43. इथे विजय कोणाचा होतो ?  
 (1) थांबलेल्याचा (2) भेदभाव करणाऱ्याचा  
 (3) पुढे-पुढे जाणाऱ्याचा (4) फसवणूक करणाऱ्याचा
44. कवितेत नदीच्या कोणत्या गुणाचे वर्णन आले नाही ?  
 (1) आपपरभाव (2) समानता (3) ममता (4) औदार्य
45. या कवितेला योग्य शीर्षक हे आहे.  
 (1) आई (2) माय (3) नदी (4) जननी
46. एडवर्ड थॉर्नडाईक खालीलपैकी कोणत्या देशातील होता ?  
 (1) रशिया (2) अमेरिका (3) इंग्लंड (4) फ्रान्स
47. बंडखोरवृत्ती व आक्रमकता \_\_\_\_\_ कालावधीत दिसते.  
 (1) कुमारावस्था (2) प्रौढावस्था  
 (3) शैशवावस्था (4) बाल्यावस्था
48. अल्बर्ट बांडुराने खालीलपैकी कोणती अध्ययन उपपत्ती मांडली ?  
 (1) ज्ञानात्मक अध्ययन (2) प्रयत्न प्रमाद  
 (3) सामाजिक निरीक्षणात्मक अध्ययन (4) अभिजात अभिसंधान
49. शाळेतील कोणत्या बाबींचा बालकाच्या व्यक्तिमत्त्वावर परिणाम होतो ?  
 (1) शिक्षक (2) क्रीडांगण  
 (3) सहशालेय उपक्रम (4) वरील सर्व

50. सर्वसामान्य मुलांपेक्षा वेगळ्या शैक्षणिक गरजा असणाऱ्या मुलांच्या शिक्षणाला काय म्हणून ओळखले जाते ?  
 (1) अपंगाचे शिक्षण (2) विशेष शिक्षण  
 (3) लुळ्या पांगळ्यांचे शिक्षण (4) मागासलेल्यांचे शिक्षण
51. विकासाचा अविभाज्य घटक खालीलपैकी कोणता आहे ?  
 (1) व्यक्तिमत्व (2) बुद्धिमत्ता (3) वाढ (4) संवेदन
52. अभ्यासक्रमातील विषयाचे उत्तम पाठ्यपुस्तक खालीलपैकी कोणाकडून लिहिले जावे ?  
 (1) पालक (2) शिक्षक  
 (3) मुख्याध्यापक (4) अनुभवी तज्ञ शिक्षक
53. मराठी भाषेत काही शब्द संस्कृतमधून जसेच्या तसे आले आहेत, त्या शब्दांना हे शब्द म्हणतात.  
 (1) तत्सम (2) तद्भव (3) कानडी (4) पोर्तुगीज
54. शब्दसमूहाबद्दल एक शब्द ओळखा-शेतातून जाणारी अरुंद वाट  
 (1) पायखुणा (2) महामार्ग (3) हमरस्ता (4) पाणंद
55. खालील सामासिक शब्दांत कर्मधारयचे उदाहरण कोणते ?  
 (1) अज्ञान (2) तांबडमाती (3) राजपुत्र (4) तोंडपाठ
56. पुढील गण या वृत्ताचे आहेत. त, भ, ज, ज, ग, ग  
 (1) पृथ्वी (2) भुजंगप्रयात (3) वसंततिलका (4) मंदाक्रांता
57. खालीलपैकी सजातीय स्वरांची जोडी सांगा.  
 (1) अ-इ (2) आ-ऊ (3) आ-ई (4) इ-ई
58. 'मला 'टाचण्या' आणून द्या.' या वाक्यातील 'टाचण्या' चे वचन ओळखा.  
 (1) उभयवचन (2) अनेकवचन  
 (3) एकवचन (4) यापैकी नाही
59. जे शब्द आपल्या मनातील वृत्ती किंवा भावना व्यक्त करतात, त्यांना \_\_\_\_\_ अव्यय असे म्हणतात.  
 (1) क्रियाविशेषण अव्यय (2) केवलप्रयोगी अव्यय  
 (3) शब्दयोगी अव्यय (4) उभयान्वयी अव्यय
60. आईसारखी आईच-अलंकार ओळखा.  
 (1) अनन्वय (2) रूपक (3) उत्प्रेक्षा (4) व्यतिरेक

**PART – II**

**भाषा – II**

**हिन्दी**

निर्देश (प्र. सं. 31 से 37): निम्नलिखित पद्यांश को ध्यान से पढ़कर दिए गए प्रश्नों के लिए सबसे उचित विकल्प का चयन कीजिए ।

पथ भूल न जाना पथिक कहीं ।

पथ में काँटें तो होंगे ही,

दूर्वादल सरित सर होंगे ।

सुंदर गिरि बन वापी होंगे ।

सुंदरता की मृगतृष्णा में,

पथ भूल न जाना पथिक कहीं ।

जब कठिन कर्म पगडंडी पर,

राही का मन उन्मुख होगा ।

जब सपने सब मिट जाएँगे ।

कर्तव्य मार्ग सम्मुख होगा ।

तब अपनी प्रथम विफलता में,

पथ भूल न जाना पथिक कहीं ।

31. पथिक इसलिए भटक सकता है

(1) जानकारी के अभाव में

(3) थकान के कारण

(2) सुंदरता के आकर्षण में

(4) जंगल के घनेपन के कारण

32. जंगली मार्ग में काँटों के साथ-साथ यह भी होता है

(1) पत्थर

(3) गिरि वन वापी होंगे

(2) पशु-पक्षी

(4) हरीतिमा

33. 'कर्म पगडंडी' इसे कहा गया है

(1) जीवन की उलझनों को

(3) जीवन की कठोर साधना को

(2) जीवन की मुश्किलों को

(4) जीवन की सुविधाओं को

34. 'कठिन कर्म' इस वाक्यांश में अलंकार है

(1) अनुप्रास

(2) यमक

(3) उपमा

(4) श्लेष

35. 'प्रथम विफलता' का भाव है  
 (1) पहली सफलता (2) पहली बार ही संतुष्ट हो जाना  
 (3) पहले पहल काम न बनना (4) पहले पहल चकित हो जाना
36. 'पथ' का समानार्थक शब्द है  
 (1) रास्ता (2) पत्ता (3) सस्ता (4) पेड़
37. 'भूल जाना' शब्द का विलोम रूप है  
 (1) याद करना (2) भाग जाना  
 (3) बोलना (4) भुलाना
38. 'अः' यह वार्णिक दृष्टि से है  
 (1) अनुनासिक (2) अल्पप्राण  
 (3) महाप्राण (4) विसर्ग
39. व्यंजन के साथ स्वर का संयोग होने पर स्वर का जो रूप होता है, उसे कहते हैं  
 (1) मात्रा (2) बारहखड़ी (3) व्यंजन (4) प्लुत स्वर
40. इनमें से सही वर्तनी शब्द है  
 (1) वागिशा (2) वागीशा (3) वाघीशा (4) वगीशा
41. "किशोर-अवस्था बड़े संघर्ष, तनाव, तूफान तथा विरोध की अवस्था है।" यह इनका कथन है  
 (1) स्टेनले हॉल (2) हार्लिंग वर्थ (3) थार्नडाइक (4) हॉल
42. 'सम्बन्धवाद' सिद्धांत का प्रतिपादक है  
 (1) पावलाव (2) कोहलर (3) थार्नडाइक (4) इनमें से कोई नहीं
43. पुरस्कार देने के यह लाभ हो सकते हैं  
 (1) स्पर्धा भावना की विकास होगा  
 (2) सालभर शैक्षिक कार्य करने में संलग्न रहेंगे  
 (3) व्यक्तित्व का विकास उचित दिशा में होगा  
 (4) उपर्युक्त सभी
44. सीखने पर प्रभाव डालने वाला तत्व है  
 (1) स्वास्थ्य (2) प्रेरणा (3) अध्यापक (4) उपर्युक्त सभी

45. शिक्षक के मानसिक गुण में यह सम्मिलित नहीं है  
 (1) विषय ज्ञान (2) शिक्षण सूत्र  
 (3) बाल मनोविज्ञान (4) वेश-भूषा
46. शिक्षण सूत्र में यह सम्मिलित नहीं है  
 (1) सरल से जटिल की ओर (2) पूर्ण से अंश की ओर  
 (3) अनिश्चित से निश्चित की ओर (4) चयन का सिद्धांत
47. प्रश्न पूछने का उद्देश्य यह है  
 (1) पूर्व ज्ञान का नये ज्ञान से संबंध जोड़ना  
 (2) प्रेरित करके, पाठ्य-वस्तु की ओर आकर्षित कराना  
 (3) समस्या परिहार करना  
 (4) उपर्युक्त सभी
48. श्रव्य-दृश्य उपकरण का उदाहरण है  
 (1) टेलीविजन (2) रेडियो  
 (3) समाचार पत्र (4) चार्ट
49. पाठ्यवस्तु को सजीव और सरल बनाने में यह सहायक है  
 (1) सहायक सामग्री (2) संकेतक  
 (3) छात्र (4) छड़ी
50. 'पन' प्रत्यय इस शब्द को जुड़ता है  
 (1) शिक्षा (2) धन (3) लड़का (4) चतुर
51. भाषाई कौशलों का विकास सर्वप्रथम इसमें ही संभव है  
 (1) राष्ट्रभाषा (2) अन्य भाषा  
 (3) विदेशी भाषा (4) मातृभाषा
52. भाषा के अध्यापक को यह जानकारी होनी चाहिए  
 (1) भाषा पर अधिकार  
 (2) भाषा वैज्ञानिक कुशलता  
 (3) भाषा के साहित्य तथा इतिहास का ज्ञान  
 (4) ये सभी

निर्देश (प्र. सं. 53 से 60): दिए गए गद्यांश को पढ़कर पूछे गये प्रश्नों के सबसे उचित विकल्प चुनिए ।

पन्तजी शब्द शिल्पी हैं । वे कोमल कल्पना के कवि कहे जाते हैं । उनके शब्द चयन में कोमलता है, भाषा प्रयोग में कोमलता है और साथ ही उनकी भावानुभूतियाँ भी सुकुमार हैं । 'पल्लव' काव्य संकलन की लम्बी भूमिका में उन्होंने काव्य भाषा पर अपनी बेबाक टिप्पणियाँ दी हैं । उनके अनुसार, "भिन्न-भिन्न पर्यायवाची शब्द प्रायः संगीत भेद के कारण एक ही पदार्थ के भिन्न-भिन्न स्वरूपों को प्रकट करते हैं । 'भ्र' से क्रोध की वक्रता 'भृकुटि' से कटाक्ष की चंचलता, भौंहो से स्वाभाविक प्रसन्नता, ऋजुता का हृदय में अनुभव होता है ।" भावाभिव्यक्ति में सार्थकता एवं प्रेषणीयता तभी आ पाती है जब कवि शब्द चयन एवं सादृश्य योजना के प्रति पूर्ण सजग रहा हो । पन्तजी ने अपनी मान्यता के अनुरूप भाषा, छन्द विधान, अलंकार योजना, नाद सौन्दर्य, अलंकार विधान के अभिनव प्रयोग अपनी रचनाओं में किए हैं । 'पल्लव' को छायावादी काव्य का 'मैनीफेस्टो' कहा गया है । 'पल्लव' में खड़ीबोली को हिन्दी काव्य भाषा पद पर प्रतिष्ठित करने में भी अपनी सशक्त भूमिका का निर्वाह किया । पन्तजी लिखते हैं, "हिन्दी ने अब तुतलाना छोड़ दिया । वह 'पिय' को 'प्रिय' कहने लगी, उसका किशोर कठ फूट गया, अस्फुट अंग कट-छट गए ।" पल्लव की भाषा को भावानुकूल बनाने के लिए कवि ने पर्याप्त श्रम किया है ।

53. पंतजी को इस प्रकार के कवि कहे जा सकते हैं

- (1) कोमल कल्पना (2) पर्यायवाची (3) बेबाक (4) भृकुटि

54. पन्तजी की इस रचना को छायावाद का 'मैनीफेस्टो' कहा गया है

- (1) गुंजन (2) लोकायतन (3) पल्लव (4) वीणा

55. हिंदी के बारे में पंतजी का अभिप्राय है

- (1) कभी नहीं सुधरेगी (2) इसे वर्जित करना है  
(3) तुतलाना छोड़ दिया है (4) भावानुकूल है

56. भावाभिव्यक्ति में सार्थकता आती है

- (1) उपयुक्त शब्द चयन से (2) बेबाक टिप्पणी से  
(3) स्वाभाविक प्रसन्नता से (4) छायावाद के गीत लिखने से

57. 'खड़ीबोली को काव्य भाषा बनाने में भी योगदान दिया' यह कथन पन्त की इस रचना पर लागू होता है

- (1) पल्लव (2) गुंजन (3) चिदम्बरा (4) उत्तरा

58. 'कवि' शब्द का अन्यलिंग रूप है

- (1) कवयित्री (2) कवियत्री (3) कवियित्री (4) कवि

59. 'भावानुकूल' इस संधि का उदाहरण है

- (1) गुण संधि (2) दीर्घ संधि (3) वृद्धि संधि (4) यण् संधि

60. 'भिन्न-भिन्न' इस शब्द में प्रयुक्त विराम चिन्ह है

- (1) उद्धरण चिन्ह (2) पूर्ण विराम (3) योजक चिन्ह (4) कोष्ठक चिन्ह

**PART – II**

**भाषा – II**

**संस्कृत**

अधोलिखित पद्यं पठित्वा तदाधारित प्रश्नानां विकल्पात्मक उत्तरेभ्यः समुचितमुत्तरं चित्वा लिखत ।

(a) आह्वयरामं विनयाभिरामम् आविप्रमोदः प्रभुरेवमूचे ।  
तवोत्तमाङ्गं मुकुटं विधातुम् अह्वाय तिष्ये दिवसे यतिष्ये ॥

(b) देवे स्थितेऽपि तनयं तव रामभद्रं  
लोकस्वयं भजतु नाम किमत्र चित्रम् ।  
चन्द्रं विना यदुपलम्भनहेतु भूतं  
क्षीरोदमाश्रयति किं तृषितः चकोरः ॥

31. आविः प्रमोदः एषः अस्ति ।

(1) रामः (2) प्रभुः (3) उत्तमाङ्गम् (4) दिवसः

32. तृषितः चकोरः एनम् आश्रयति ।

(1) चन्द्रम् (2) क्षीरोदम् (3) रामभद्रम् (4) देवम्

33. देवे स्थितेऽपि अत्र देवशब्देन एषः गृह्यते ।

(1) क्षीरोदः (2) महादेव (3) राजादशरथः (4) राजारामः

34. उत्तमाङ्गम् – इति पदस्य पर्यायपदमस्ति एतत् ।

(1) चक्षुः (2) उदरम् (3) मुखम् (4) शिरः

35. यतिष्ये – अत्र विद्यमानः लकारः एषः ।

(1) लट् (2) लिट् (3) लृट् (4) लोट्

36. आह्वय – इति पदे एषः कृतप्रत्ययः दृश्यते ।

(1) ल्यप् (2) तव्यत् (3) क्तवतु (4) अनीयर्

37. नाम – इति पदम् ईदृशं भवति ।

(1) अकारान्तम् (2) नकारान्तम्  
(3) मकारान्तम् (4) अव्ययम्

अधोलिखित गद्यांशं पठित्वा तदाधारित प्रश्नानां विकल्पात्मकोत्तरेषु समुचितमुत्तरं चित्वा लिखत ।

कश्चित् मुनिः गङ्गातीरे तपः आचरति स्म । तस्य मनसि कश्चन विचारः आसीत् - 'वेदाध्ययनं नाम अतीव कष्टकरम् । अध्ययनं विना वेदज्ञानं सिद्ध्येत् । तदर्थं तपः करोमि । अध्ययनं विना यथा वेदज्ञानं प्राप्तुं शक्येत तथा करोमि' इति । अतः सः तपः कर्तुं प्रवृत्तः ।

इन्द्रः मुनेः विचारं ज्ञातवान् । मुनेः मनः परिवर्तनीयम् इति निश्चित्य सः वृद्धब्राह्मणरूपेण गङ्गातीरम् आगतवान् । तत्र सः मुष्टौ पुलिनं गृहीत्वा गङ्गाजले प्रक्षेप्तुम् उद्युक्तः अभवत् । मुनिः एतत् दृष्टवान् ।

आश्चर्यचकितः मुनिः पृष्टवान् - "भोः वृद्ध ! किमर्थं भवान् एवं गङ्गायां पुलिनं प्रक्षिपति ?" इति ।

वृद्धः - "भवान् किमर्थं तपः करोति ?"

मुनिः - "मम उद्देशः महान् अस्ति । प्रपञ्चे इदानीं बहवः जनाः सन्ति । इतः परम् अपि बहवः जनिष्यन्ते च । तैः सर्वैः अध्ययनं विना सर्वे वेदाः ज्ञातव्याः । एतदर्थम् एकः उपायः साधनीयः इति मम आशा ।"

वृद्धः - "मम आशा एवम् अस्ति - 'एतस्यां गङ्गायाम् एकः गर्तः अस्ति । सः गर्तः पुलिनेन पूरणीयः' इति" ।

मुनिः - "अयि भोः ! भवतः कार्यं निरर्थकम् । पुलिनेन गङ्गायाः गर्तः पूरयितुं कथं शक्यते ?"

"किं न शक्यते ? मम कार्यं निरर्थकं किम् ? तर्हि भवतः कार्यम् अपि निरर्थकम् । यतः अध्ययनं विना कापि विद्या न सिध्यति । प्रथमतः अस्मासु विद्यमानः दोषः ज्ञातव्यः । अहम् इन्द्रः अस्मि । भवतः कार्यं व्यर्थम् इति दर्शयितुम् एव अहम् आगतवान्" इति उक्त्वा इन्द्रः गतवान् ।

मुनिः स्वकीयं दोषं ज्ञातवान् । 'अध्ययनपूर्वकम् अहं वेदज्ञानं सम्पादयिष्यामि' इति चिन्तयित्वा सः वेदाध्ययनम् आरब्धवान् ।

38. वृद्धब्राह्मणरूपेण एषः आगतवान् ।

(1) चन्द्रः (2) इन्द्रः (3) हरिः (4) हरः

39. विद्यमानः इत्यत्र एषः कृतप्रत्ययः भवति ।

(1) शतृ (2) क्तवतु (3) शानच् (4) तव्यत्

40. अनया कथया एषः अंशः ज्ञातव्यः भवति ।

(1) दोषः (2) गुणः  
(3) विश्वासः (4) पराक्रमः

41. सिध्येत् - अत्र एषः लकारः अस्ति ।

(1) लट् (2) लिट् (3) लङ् (4) लिङ्



42. मम कार्यं निरर्थकं किम् ? इति एषः वदति ।  
 (1) इन्द्रः (2) मुनिः (3) पिता (4) समुद्रः
43. आशा - पदस्य विरुद्धार्थकपदम् इदमस्ति ।  
 (1) निराशा (2) दुराशा (3) नीराशा (4) विपाशा
44. तपः - इति पदम् अस्मिन् लिङ्गे भवति ।  
 (1) पुंलिङ्गम् (2) स्त्रीलिङ्गम्  
 (3) नपुंसकलिङ्गम् (4) अन्य लिङ्गम्
45. अत्र दोषरहितं वाक्यम् इदमस्ति ।  
 (1) विद्यायै विना (2) विद्यायां विना  
 (3) विद्या विना (4) विद्यां विना
46. प्रदत्तविकल्पेभ्यः समुचितमुत्तरं चित्वा लिखत ।  
 शिक्षायाः उद्देशेषु अयमंशः नान्तर्भवति ।  
 (1) शिक्षायाः वैय्यक्तिकः एवं सामाजिकोद्देशः  
 (2) शिक्षायाः अन्योद्देशः  
 (3) राष्ट्रियैकतार्थ शिक्षा  
 (4) धनसम्पत्यर्थ शिक्षा
47. शालाप्रकोष्ठे एव देशस्य भविष्यनिर्माणं भवति इति एषः महोदयः उक्तवान्  
 (1) डा॥ डि. एस् कोठारी महोदयः  
 (2) स्वामी विवेकानन्दः  
 (3) डा॥ राधाकृष्णन् महोदयः  
 (4) डा॥ ए. पि. जे. अब्दुल कलां महोदयः
48. अत्र उपपाठ्यकलापाः (Co-curricular activity) अत्र प्रदत्ताः । तत्रैकः सांस्कृतिक कलाप सम्बद्धः अस्ति ।  
 (1) क्रीडा (2) स्पर्धाः  
 (3) नृत्यकलापाः (4) सामूहिक व्यायामः
49. मुख्योपाध्यायानां कृते अनेकानि कार्याणि भवन्ति । तथापि अस्मिन् कार्ये तस्य दायित्वं नास्ति ।  
 (1) वार्षिक पाठयोजनानां सिद्धता (2) समयतालिकायाः सिद्धता  
 (3) पालकैः सह भूयः मेलनम् (4) आवश्यक उपकरणानां क्रयणम्

50. घटकपद्धते: (Unit method) आनुकूल्येषु अंशेषु अयमंशः शिक्षक सम्बद्धः भवति ।
- (1) घटकपद्धत्या छात्राणां ज्ञानं दृढं भवति
  - (2) घटकस्य चयने शिक्षकः बहुप्रयासम् अनुभवति
  - (3) अनया पद्धत्या छात्रेषु विमर्शात्मक गुणः चर्चागुणः प्रायोगिकानुगुणः च वर्धते
  - (4) छात्राः स्वतन्त्रतया अभ्यासं कुर्वन्ति
51. बालोद्यान (Kindergarten) पद्धते: वैशिष्ट्येषु इदमेकः माण्टेस्सरी पद्धते: वैशिष्ट्यः भवति ।
- (1) छात्रेषु विविधाभिरुचीनां विकासः
  - (2) मनोवैज्ञानिक दृष्टिः, लेखनं प्रथमं, पठनं नन्तरम्
  - (3) रचनात्मककलापः
  - (4) छात्राणां बुद्धिकल्पनयोः विकासाय कथागीतानाभ उपयोगः
52. पाठ्यपुस्तकस्य उपयोगेषु अयमंशः गृहकार्यस्य विधानं भवति ।
- (1) पुस्तकं छात्राणां कृते योग्यं तथा सूक्त साहित्यं ददाति
  - (2) सर्वेभ्यः छात्रेभ्यः समानस्तर शिक्षणं ददाति
  - (3) स्वाध्यायं कर्तुं बहुमुख्यं भवति
  - (4) शिक्षकः छात्रस्य शक्ति सामर्थ्यं समयस्य परिमितिं च ज्ञात्वा गृहकार्यं दद्यात्
53. अधोलिखितानि वाक्यानि श्यामफलकस्य प्रामुख्यं दर्शयन्ति । अत्र वाक्यमेकं दृष्टान्तस्य उपयोगं बोधयति ।
- (1) छात्राणाम् आसक्तिं वर्धयति, अनुभवं समृद्धं करोति
  - (2) नूतन शब्दानां कठिण शब्दानां च परिचयार्थं सहकारी भवति
  - (3) भूपट लेखने चित्रलेखनेच अस्य उपयोगः भवति
  - (4) लेखने समयस्य अपव्ययः न भवति, उत्साहं वर्धयति
54. माण्टेस्सरी पद्धते: तत्त्वेषु तत्त्वमिदं बालोद्यानस्य भवति
- (1) स्वातन्त्र्यता तत्त्वम् (The doctrine of liberty)
  - (2) शिक्षणविकास तत्त्वम् (Education as development)
  - (3) स्वयं निर्देशित कलापः (The principle of self activity)
  - (4) ज्ञानेन्द्रियाणां प्रशिक्षणम् (The training of the senses)
55. डाल्टन् योजनायाः (Dalton plan) गुणांशेषु एषः तस्य मितिं प्रदर्शयति ।
- (1) मौखिककार्यं प्रति महत्वं नास्ति (Less oral work)
  - (2) प्रतिछात्रं बोधनम् (Individual teaching)
  - (3) छात्रेषु स्वप्रेरणां स्वज्ञानं प्रचोदयति
  - (4) स्वतन्त्रता, सहकारः च अत्र प्रधानौ

56. कस्यायां छात्राणां प्रश्नकरणेन व्ययं परिणामः भवति ।
- (1) छात्रः कोपं करोति
  - (2) छात्रः अवमानम् अनुभवति
  - (3) छात्रस्य आलोचनाशक्तेः वर्धनं भवति
  - (4) छात्रः शिक्षकं द्वेषति
57. शिक्षणस्य उद्देशेषु अयं राष्ट्रनिर्माणार्थं वर्तते ।
- (1) भावनात्मकैकतार्थम् शिक्षणम्
  - (2) आत्मनिर्भरतायाः प्राप्तिः
  - (3) व्यावसायिक कुशलतायाः प्राप्तिः
  - (4) भौतिकसम्पादनाय प्राप्तिः
58. प्रदत्तेषु अनुशासन सहकारी अंशेषु भयमंशः अनुशासनपालने क्लेशं जनयति ।
- (1) शालासर्वकारः
  - (2) शालासु स्पर्धावल्याः आयोजनम्
  - (3) शारीरिक-मानसिक-समस्याः
  - (4) सामुदायिक कलापाः
59. वृत्तिनिरत शिक्षकेषु उत्तम गुणाः भवन्ति । तथापि अयं दोषः न स्यात् इति ।
- (1) स्वस्य छात्राणां विषये स्पष्टं ज्ञानं भवेत्
  - (2) छात्राणां दोषेभ्यः अतीव कोपं प्रदर्श्य दण्डः विधातव्यः
  - (3) सहना एवं धैर्यता
  - (4) स्वाध्यायप्रवृत्तिः तथा विषयज्ञानम्
60. समाजस्य भौतिक परिस्थितीनाम् आधारेण शिक्षायाः उद्देशानां निर्माणं भवति । अत्रैकः शिक्षास्वरूपं प्रतिपालयति ।
- (1) जीवनदर्शनम् (Philosophy of life)
  - (2) राजनीति विचाराः (Political ideologies)
  - (3) प्रौद्योगिक प्रगतिः (Technological progress)
  - (4) प्रत्यक्षम् एवम् अप्रत्यक्ष शिक्षा (Direct and indirect education)

**KANNADA MEDIUM**  
**PART – III**  
**CHILD DEVELOPMENT AND PEDAGOGY**

61. ಶಿಕ್ಷಣದಲ್ಲಿ ಸಮಾನತೆಯ ಅವಕಾಶಗಳು ಎಂದರೆ ಪ್ರತಿ ಮಗು  
 (1) ಪ್ರಥಮ ದರ್ಜೆಯೊಂದಿಗೆ ಪರೀಕ್ಷೆಯಲ್ಲಿ ಉತ್ತೀರ್ಣವಾಗುತ್ತದೆ  
 (2) ಸಮಾನ ಸಂಖ್ಯೆಯ ಪುಸ್ತಕಗಳನ್ನು ಮತ್ತು ಸಾಮಗ್ರಿಗಳನ್ನು ಪಡೆಯುತ್ತದೆ  
 (3) ಸೌಲಭ್ಯಗಳನ್ನು ಅದರ ಸಾಮರ್ಥ್ಯ ಮತ್ತು ಆಸಕ್ತಿಗಳಿಗೆ ಅನುಗುಣವಾಗಿ ಪಡೆಯುತ್ತದೆ  
 (4) ಸಮಾಜದಲ್ಲಿ ಅದರ ಮಟ್ಟಕ್ಕೆ ಅನುಗುಣವಾಗಿ ಸೌಲಭ್ಯಗಳನ್ನು ಪಡೆಯುತ್ತದೆ
62. ಜೀವಿಯ ಬೆಳವಣಿಗೆಯ ಮೇಲೆ ಪ್ರಭಾವ ಬೀರುವ ಅಂಶಗಳು  
 (1) ಅನುವಂಶೀಯತೆ (2) ಪರಿಸರ  
 (3) ಅನುವಂಶೀಯತೆ ಮತ್ತು ಪರಿಸರ ಎರಡೂ (4) ಕಾರಣೀಕರಿಸುವಿಕೆ
63. ಪಿಯಾಜಿಯವರ ಪ್ರಕಾರ ಅಮೂರ್ತ ಚಿಂತನೆ ಮತ್ತು ಸಮಸ್ಯೆಗಳನ್ನು ಪರಿಹರಿಸುವ ಸಾಮರ್ಥ್ಯವನ್ನು ಗಮನಿಸುವ ಹಂತ  
 (1) ಔಪಚಾರಿಕ ಕಾರ್ಯಾಚರಣೆಯ ಹಂತ (2) ಮೂರ್ತ ಕಾರ್ಯಗಳ ಹಂತ  
 (3) ಕಾರ್ಯ ಪೂರ್ವ ಹಂತ (4) ಅರ್ಥಗರ್ಭಿತ ಹಂತ
64. ಗಾಲಿ ಕುರ್ಚಿ (wheel chair) ಬಳಸುವ ಮಗುವು/ಮಗುವಿಗೆ  
 (1) ಸಾಮಾನ್ಯ ಶಾಲೆಯಲ್ಲಿ ಇರಬಾರದು  
 (2) ಸಾಮಾನ್ಯ ಶಾಲೆಯಲ್ಲಿ ಇತರೆ ಸಾಮಾನ್ಯ ಮಕ್ಕಳೊಂದಿಗೆ ಶಿಕ್ಷಣ ನೀಡಬೇಕು  
 (3) ಸಾಮಾನ್ಯ ಶಾಲೆಯ ಕೆಳ ತರಗತಿಯ ಮಕ್ಕಳೊಂದಿಗೆ ಶಿಕ್ಷಣ ನೀಡಬೇಕು  
 (4) ವಿಶೇಷ ಮಕ್ಕಳ ಶಾಲೆಗಳಲ್ಲಿ ಮಾತ್ರ ಅಧ್ಯಯನ ಮಾಡಬೇಕು
65. ಒಬ್ಬ ವ್ಯಕ್ತಿಯ ಅಥವಾ ಗುಂಪಿನ ನಡವಳಿಕೆಯನ್ನು ವಿಕ್ಷಣನು ಆ ಗುಂಪಿನ ಸದಸ್ಯನಾಗಿ ನಡೆಸುವ ವಿಕ್ಷಣನೆಯೇ  
 (1) ಔಪಚಾರಿಕ ವಿಕ್ಷಣನೆ (2) ಅನೌಪಚಾರಿಕ ವಿಕ್ಷಣನೆ  
 (3) ಪಾಲ್ಗೊಳ್ಳುವಿಕೆಯ (Participant) ವಿಕ್ಷಣನೆ (4) ಪಾಲ್ಗೊಳ್ಳದೇ ಇರುವ (Non-participant) ವಿಕ್ಷಣನೆ
66. ಆಲೋಚನೆ ಮತ್ತು ಯೋಜನೆಯು ಒಳಗೊಂಡಿರುವ ನಡವಳಿಕೆ  
 (1) ಬಹಿರಂಗ ನಡವಳಿಕೆ  
 (2) ಪರಿವರ್ತಿತ ನಡವಳಿಕೆ  
 (3) ಬಹಿರಂಗ ಮತ್ತು ಪರಿವರ್ತಿತ ನಡವಳಿಕೆ ಎರಡೂ  
 (4) ಕಾಲ್ಪನಿಕ ನಡವಳಿಕೆ
67. ವಿದ್ಯಾರ್ಥಿಗಳೊಂದಿಗೆ ಶಿಕ್ಷಕರ ಪರಿಣಾಮಕಾರಿ ಸಂವಹನಕ್ಕೆ ಮುಖ್ಯವಾಗಿ ಅಗತ್ಯವಾಗಿರುವ ಅಂಶ  
 (1) ಸಹಾನುಭೂತಿ (2) ಪರಾನುಭೂತಿ (3) ನಿರಾಸಕ್ತಿ (4) ವಿರೋಧಿ

68. ಕಲಿಕೆಯ ಅಭಿಪ್ರೇರಣೆಯ ಫಲಿತಾಂಶವು  
 (1) ಗುರಿ ನಿರ್ದೇಶಿತ ನಡವಳಿಕೆಯಾಗಿರುತ್ತದೆ (2) ನಿರ್ದೇಶಿಸದ ನಡವಳಿಕೆಯಾಗಿರುತ್ತದೆ  
 (3) ಉತ್ಸಾಹಭರಿತ ನಡವಳಿಕೆಯಾಗಿರುತ್ತದೆ (4) ಸಮಸ್ಯೆಯನ್ನು ಪರಿಹರಿಸುವ ನಡವಳಿಕೆಯಾಗಿರುತ್ತದೆ
69. ಈ ಕೆಳಗಿನವುಗಳಲ್ಲಿ ಯಾವುದು ಪ್ರಶ್ನಾವಳಿಗಳನ್ನು ಬಳಸಿ ನಡೆಸಿದ ಒಂದು ರೀತಿಯ ಸಮೀಕ್ಷೆಯಲ್ಲ ?  
 (1) ಮೇಲ್ ಸಮೀಕ್ಷೆ (2) ಗುಂಪು/ತಂಡ ಆಡಳಿತ ಸಮೀಕ್ಷೆ  
 (3) ಡೋರ್ ಟು ಡೋರ್ ಸಮೀಕ್ಷೆ (4) ಪ್ರಾಯೋಗಿಕ ಸಮೀಕ್ಷೆ
70. ಒಬ್ಬ ವ್ಯಕ್ತಿಯಲ್ಲಿ ವಿಭಿನ್ನ ಕ್ಷೇತ್ರಗಳ ಸಾಮರ್ಥ್ಯದಲ್ಲಿನ ವೈಯಕ್ತಿಕ ಭಿನ್ನತೆಯು  
 (1) ಆಂತರಿಕ ವೈಯಕ್ತಿಕ ಭಿನ್ನತೆ (2) ಹೆಚ್ಚುವರಿ ವೈಯಕ್ತಿಕ ಭಿನ್ನತೆ  
 (3) ವೈಯಕ್ತಿಕ ಭಿನ್ನತೆ (4) ವಿಭಿನ್ನ ನಡವಳಿಕೆ
71. "ಬೆಳವಣಿಗೆಯು ಕಲಿಕೆಯಲ್ಲಿ ಎಂದಿಗೂ ಮುಗಿಯದ ಪ್ರಕ್ರಿಯೆಯಾಗಿದೆ" ಇದು ಪ್ರತಿನಿಧಿಸುವುದು  
 (1) ಪರಸ್ಪರ ಕ್ರಿಯೆ (2) ನಿರಂತರತೆ (3) ಅಂತರ್ ಸಂಬಂಧ (4) ಏಕೀಕರಣ
72. ಭಾಷೆ ಒಳಗೊಳ್ಳದೇ ಆಲೋಚನೆ ನಡೆಯುವುದಿಲ್ಲ ಈ ವೀಕ್ಷಣೆಯನ್ನು ಮಾಡಿದವರು  
 (1) ವೈಗಾಸ್ಕಿ (2) ಕೊಹಲ್ ಬರ್ಗ್ (3) ಕೊಹ್ಲರ್ (4) ಪಿಯಾಜೆ
73. ಮೌಲ್ಯಮಾಪನವನ್ನು ನಡೆಸುವ ಪ್ರಮುಖ ಮಾನದಂಡ  
 (1) ನಿಗದಿತ ಪಠ್ಯ ವಿಷಯ  
 (2) ಕಲಿಕೆಯ ಫಲಗಳು  
 (3) ತರಗತಿ ಕೋಣೆಗಳಲ್ಲಿ ಕಲಿಕೆಯ ಅನುಭವಗಳನ್ನು ಒದಗಿಸಿರುವುದು  
 (4) ಶಾಲಾ ವಿಷಯಗಳಲ್ಲಿ ವಿದ್ಯಾರ್ಥಿಗಳ ಸಾಧನೆ
74. ದೃಷ್ಟಿದೋಷವಿರುವ ಆದರೆ ಕುರುಡ (ಅಂಧ) ರಲ್ಲದ ವಿದ್ಯಾರ್ಥಿಗಳಿಗೆ ಉಪಯುಕ್ತವಾದ ತಂತ್ರಜ್ಞಾನ  
 (1) ಎಲ್ಲವನ್ನೂ 2 ರಿಂದ 16 ಪಟ್ಟು ದೊಡ್ಡದಾಗಿ ಕಾಣುವಂತೆ ಮಾಡುವ ಸಾಫ್ಟ್‌ವೇರ್  
 (2) ಕರ ಮುಕ್ತ (hands free) ಕೀ ಬೋರ್ಡ್  
 (3) ಪಠ್ಯವನ್ನು ಮಾತನಾಡುವ ಸಾಫ್ಟ್‌ವೇರ್  
 (4) ಟಚ್‌ಸ್ಕ್ರೀನ್ ಸಾಫ್ಟ್‌ವೇರ್
75. ಕೆಳಗಿನವುಗಳಲ್ಲಿ ಯಾವುದು ಸಲಹೆಯ (counselling) ತಂತ್ರವಲ್ಲ ?  
 (1) ಸಮಿಶ್ರ ಸಲಹೆ (2) ಅನಿರ್ದೇಶಿತ ಸಲಹೆ  
 (3) ಮೌಲ್ಯಮಾಪನ ಸಲಹೆ (4) ನಿರ್ದೇಶಿತ ಸಲಹೆ
76. ಕಲಿಕಾರ್ಥಿಯ ಮಾರ್ಗದರ್ಶನದಲ್ಲಿ ಶಿಕ್ಷಕರ ಪಾತ್ರದ ಅತಿ ಕಡಿಮೆ ಪ್ರಾಮುಖ್ಯತೆಯ ಅಂಶ  
 (1) ಸಮರ್ಪಕ ಕಾರ್ಯಕ್ಷಮತೆಯನ್ನು ರೂಪಿಸುವ ಒಳನೋಟದ ಬೆಳವಣಿಗೆ  
 (2) ಅಪಾಯಗಳು ಮತ್ತು ಅಡೆತಡೆಗಳನ್ನು ನಿವಾರಿಸುವ ಒಳನೋಟದ ಬೆಳವಣಿಗೆ  
 (3) ಪ್ರೋತ್ಸಾಹ ಮತ್ತು ನೈತಿಕ ಬೆಂಬಲವನ್ನು ಒದಗಿಸುವುದು  
 (4) ನಿರಂತರ ನೈದಾನಿಕ ಮತ್ತು ಪರಿಹಾರದ ಸಹಾಯವನ್ನು ಒದಗಿಸುವುದು

77. ಹೊಸ ಪರಿಕಲ್ಪನೆಯ ತಿಳುವಳಿಕೆಯನ್ನು "ಪರಿಕಲ್ಪನೆಯ ನಕ್ಷೆಗಳು" ಈ ರೀತಿಯಲ್ಲಿ ಹೆಚ್ಚಿಸುವ ಸಾಧ್ಯತೆಯಿದೆ  
 (1) ವಿಷಯ ಕ್ಷೇತ್ರಗಳ ನಡುವೆ ಜ್ಞಾನವನ್ನು ವರ್ಗಾಯಿಸುವುದು  
 (2) ನಿರ್ದಿಷ್ಟ ವಿವರಗಳತ್ತ ಗಮನ ಹರಿಸುವುದು  
 (3) ಆಧ್ಯಯನಕ್ಕಾಗಿ ಶೈಕ್ಷಣಿಕ ವಿಷಯಕ್ಕೆ ಆದ್ಯತೆ ನೀಡುವುದು  
 (4) ತಾರ್ಕಿಕವಾಗಿ ಮಾಹಿತಿಯನ್ನು ಸಂಘಟಿಸುವ ಸಾಮರ್ಥ್ಯವನ್ನು ಹೆಚ್ಚಿಸುವುದು
78. ಪ್ರಾಥಮಿಕ ಶಾಲಾ ಮಕ್ಕಳು ಹೆಚ್ಚು ಪರಿಣಾಮಕಾರಿಯಾಗಿ ಕಲಿಯುವ ಒಂದು ವಾತಾವರಣ  
 (1) ಅವರ ಭಾವನಾತ್ಮಕ ಅಗತ್ಯತೆಗಳನ್ನು ಎಲ್ಲಿ ಪೂರೈಸಲಾಗುತ್ತದೆಯೋ ಮತ್ತು ಅವರನ್ನು ಮೌಲ್ಯವಂತರೆಂದು ಭಾವಿಸಲಾಗುತ್ತದೆಯೋ ಅಲ್ಲಿ  
 (2) ಎಲ್ಲಿ ಶಿಕ್ಷಕನೇ ಅಧಿಕೃತವಾಗಿ ಮತ್ತು ಸ್ಪಷ್ಟವಾಗಿ ಮತ್ತು ಅವನೇ ಏನು ಮಾಡಬೇಕೆಂದು ನಿರ್ದೇಶಿಸುವವನೋ  
 (3) ಎಲ್ಲಿ ಶಿಕ್ಷಕನೇ ಎಲ್ಲಾ ಕಲಿಕೆಯನ್ನು ಮುನ್ನಡೆಸುತ್ತಾನೋ ಮತ್ತು ವಿದ್ಯಾರ್ಥಿಗಳು ಕೇವಲ ಕೇಳುಗರಾಗುತ್ತಾರೆಯೋ ಅಲ್ಲಿ  
 (4) ಎಲ್ಲಿ ಶಿಕ್ಷಕ ಸರ್ವಾಧಿಕಾರಿ ಆಗಿರುತ್ತಾನೋ ಅಲ್ಲಿ
79. ಎನ್.ಸಿ.ಎಫ್. 2005ರ ಪ್ರಕಾರ ಶಾಲೆಯಲ್ಲಿ ಕಲಾ ಶಿಕ್ಷಣವನ್ನು ಆಳವಡಿಸಿರುವ ಮೂಲ ಉದ್ದೇಶವು  
 (1) ಸಾಂಸ್ಕೃತಿಕ ಪರಂಪರೆಯನ್ನು ಪ್ರಶಂಸಿಸುವುದು  
 (2) ವಿದ್ಯಾರ್ಥಿಗಳ ವ್ಯಕ್ತಿತ್ವ ಮತ್ತು ಮಾನಸಿಕ ಆರೋಗ್ಯವನ್ನು ಬೆಳೆಸುವುದು  
 (3) ಸರ್ವಾಧಿಕಾರವನ್ನು ಬೆಳೆಸುವುದು  
 (4) (1) ಮತ್ತು (2) ಎರಡೂ ಸರಿಯಾಗಿವೆ
80. ಹಲವಾರು ಕೌಶಲಗಳಲ್ಲಿ ಸಾಧನೆಯ ಅವಲೋಕನವನ್ನು ಒದಗಿಸುವ ಮೌಲ್ಯಮಾಪನ  
 (1) ರೂಪಣಾತ್ಮಕ ಮೌಲ್ಯಮಾಪನ  
 (2) ಸಂಕಲನಾತ್ಮಕ ಮೌಲ್ಯಮಾಪನ  
 (3) ನೈದಾನಿಕ ಮೌಲ್ಯಮಾಪನ  
 (4) ಪ್ರಾಯೋಗಿಕ ಮೌಲ್ಯಮಾಪನ
81. ಸಂಖ್ಯೆಗಳನ್ನು ತಪ್ಪಾಗಿ ಓದುವ ಮಗು ಕಲಿಕೆಯಲ್ಲಿ ಹೊಂದಿರುವ ದೋಷ  
 (1) ಡಿಸ್ಟ್ರೀಶಿಯಾ (2) ಡಿಸ್ಲೆಕ್ಸಿಯಾ (3) ಡಿಸ್ಪೆಕ್ಷಿಯಾ (4) ಡಿಸ್ಕಾಲ್ಕುಲಿಯಾ
82. ಪಠ್ಯಕ್ರಮಕ್ಕೆ ಅಡಿಪಾಯವನ್ನು ಒದಗಿಸುವ ಅಂಶಗಳು.  
 (1) ಸಾಮಾಜಿಕ ಆದ್ಯತೆಗಳು, ಸರಕಾರ ಮತ್ತು ಸಂಪನ್ಮೂಲಗಳು  
 (2) ತತ್ವಶಾಸ್ತ್ರ, ಸಮಾಜಶಾಸ್ತ್ರ ಮತ್ತು ಮನೋವಿಜ್ಞಾನ  
 (3) ಆಧ್ಯಯನ ಸಾಮಗ್ರಿಗಳು, ತರಬೇತಿ ಸೌಲಭ್ಯ ಮತ್ತು ಸಾಮಾಜಿಕ ಅಗತ್ಯತೆಗಳು  
 (4) ಶಿಕ್ಷಣದ ಮನೋವೈಜ್ಞಾನಿಕ ತಳಹದಿಗಳು
83. ಶಿಕ್ಷಕರು ನಡೆಸುವ ವಿದ್ಯಾರ್ಥಿಗಳ ಮೌಲ್ಯಾಂಕನವು ಒದಗಿಸುವ ಒಳನೋಟದ ಒಂದು ಅಂಶ  
 (1) ಮುಂದಿನ ತರಗತಿಗೆ ಬಡ್ಡಿ ಪಡೆಯಬೇಕಾದ ವಿದ್ಯಾರ್ಥಿಗಳನ್ನು ಗುರುತಿಸುವುದು  
 (2) ಶಾಲಾ ಮಾನದಂಡಗಳನ್ನು ಪೂರೈಸದ ವಿದ್ಯಾರ್ಥಿಗಳನ್ನು ಉತ್ತೇಜಿಸದಿರುವುದು  
 (3) ಕಲಿಯುವವರ ಅಗತ್ಯತೆಗನುಗುಣವಾಗಿ ಬೋಧನಾ ವಿಧಾನವನ್ನು ಬದಲಾಯಿಸುವುದು  
 (4) ತರಗತಿಯಲ್ಲಿ ಬುದ್ಧಿವಂತ ಮತ್ತು ಕಲಿಕೆಯಲ್ಲಿ ಹಿಂದುಳಿದ ವಿದ್ಯಾರ್ಥಿಗಳ ಗುಂಪುಗಳನ್ನು ರಚಿಸಲು

84. "ಪ್ರಗತಿಪರ ಶಿಕ್ಷಣದ" ಮೂಲ ಪರಿಕಲ್ಪನೆಯು

- (1) ಇದು ಪ್ರತಿ ಮಗುವೂ ಕಲಿಕೆಯಲ್ಲಿ ಸಮರ್ಥನೆಂದು ಊಹಿಸುತ್ತದೆ
- (2) ಬೋಧನೆ ಮತ್ತು ಮೌಲ್ಯಮಾಪನದಲ್ಲಿ ಶಿಕ್ಷಕರೇ ಪ್ರಮುಖ ಅಂಶವೆಂದು ತಿಳಿಸುತ್ತದೆ
- (3) ಇದು ವಿಷಯ ಕೇಂದ್ರಿತ ಕಲಿಕೆಯನ್ನು ಒದಗಿಸುತ್ತದೆ
- (4) ಪ್ರತಿ ಮಗುವನ್ನು ಕಲಿಯಲು ಮತ್ತು ಮೌಲ್ಯಮಾಪನ ಮಾಡಲು ಪ್ರೇರಣೆ ನೀಡುತ್ತದೆ

85. ಮಕ್ಕಳಲ್ಲಿ ಬೆಳವಣಿಗೆಯ ಲಕ್ಷಣಗಳು ಇಲ್ಲಿಯವರೆಗೆ ಕಂಡುಬರುವುದು

- (1) ಬಾಲ್ಯದ ಹಂತದವರೆಗೆ
- (2) ಹದಹರೆಯದ ಕೊನೆಯವರೆಗೂ
- (3) ಪ್ರಾಥಾವಸ್ಥೆಯವರೆಗೆ
- (4) ಜೀವನಪರ್ಯಂತ

86. ಪಿಯಾಜಿಯವರ ಪ್ರಕಾರ "ಸಂವೇದನಾಗತಿ" ಹಂತದ ಗುಣಲಕ್ಷಣವು

- (1) ತರ್ಕಬದ್ಧವಲ್ಲದ ಚಿಂತನೆ
- (2) ಹೆಚ್ಚಿನ ತಾರ್ಕಿಕ ಚಿಂತನೆ
- (3) ಹೆಚ್ಚು ಅಮೂರ್ತ ಚಿಂತನೆ
- (4) ಮಗುವಿನ ಪ್ರತಿಫಲಿತ ಕ್ರಿಯೆ

87. ಕಲಿಕೆಯಲ್ಲಿ ನಿರಂತರ ಮತ್ತು ವ್ಯಾಪನ ಮೌಲ್ಯಮಾಪನ (ಸಿಸಿಇ) ಮುಖ್ಯವಾಗಿದೆ, ಏಕೆಂದರೆ ಕಲಿಕೆಯು

- (1) ರೇಖೆಯ
- (2) ಸುರುಳಿಕೃತ
- (3) ಉದ್ದೇಶಿತ
- (4) ನಿರ್ದಿಷ್ಟ

88. ಶಿಕ್ಷಕರೊಬ್ಬರು ಸಮಿತಿಯ ಮುಖ್ಯಸ್ಥರನ್ನು "ಚೇರ್‌ಮ್ಯಾನ್" ಬದಲಿಗೆ "ಚೇರ್ ಪರ್ಸನ್" ಎಂದು ಲೇಬಲ್ ಮಾಡಿದ್ದಾರೆ. ಇದರಲ್ಲಿ ಶಿಕ್ಷಕ

- (1) ಹೆಚ್ಚು ಸ್ವೀಕಾರಾರ್ಹ ಪದವನ್ನು ಅನುಸರಿಸುತ್ತಾರೆ
- (2) ಭಾಷೆಯ ಮೇಲೆ ಉತ್ತಮ ಹಿಡಿತವನ್ನು ಹೊಂದಿದ್ದಾರೆ
- (3) ಲಿಂಗ ಮುಕ್ತ (gender free) ಭಾಷೆಯನ್ನು ಬಳಸಿದ್ದಾರೆ
- (4) ಲಿಂಗ ಪಕ್ಷಪಾತವನ್ನು ಹೊಂದಿದ್ದಾರೆ

89. ಶಿಕ್ಷಕರೊಬ್ಬರು ವಿವಿಧ ವಿದ್ಯಾರ್ಥಿಗಳಿಗೆ ವಿಭಿನ್ನ ಕಾರ್ಯಗಳನ್ನು ನೀಡಿದ್ದಾರೆ ಏಕೆಂದರೆ ಶಿಕ್ಷಕರ ನಂಬಿಕೆಯಂತೆ

- (1) ಸಾಮಾನ್ಯವಾಗಿ ವಿದ್ಯಾರ್ಥಿಗಳು ಒಂದೇ ರೀತಿ ಕೆಲಸಗಳನ್ನು ಮಾಡಲು ಇಷ್ಟಪಡುವುದಿಲ್ಲ
- (2) ವಿದ್ಯಾರ್ಥಿಗಳು ಪರಸ್ಪರ ಕೆಲಸಗಳನ್ನು ನಿಭಾಯಿಸಲು ಸಾಧ್ಯವಿಲ್ಲ
- (3) ವಿದ್ಯಾರ್ಥಿಗಳಲ್ಲಿ ವೈಯಕ್ತಿಕ ವ್ಯತ್ಯಾಸವಿದೆ
- (4) ಇದು ವಿದ್ಯಾರ್ಥಿಗಳಲ್ಲಿ ಸ್ಪರ್ಧೆಯನ್ನು ಸೃಷ್ಟಿಸುತ್ತದೆ

90. ಓದಲು ಕಲಿಯುವುದು ಇದರಲ್ಲಿನ ಜ್ಞಾನಾತ್ಮಕ ಕೌಶಲ

- (1) ಮಾನಸಿಕ ಇತ್ಯರ್ಥ
- (2) ಯೋಚಿಸುವ ಸಾಮರ್ಥ್ಯ
- (3) ಮಾತನಾಡುವ ಭಾಷೆ
- (4) ಕಲ್ಪನೆ

**ENGLISH MEDIUM  
PART – III  
CHILD DEVELOPMENT AND PEDAGOGY**

- 61.** Equality of opportunities in education implies that each student
- (1) Passes examination with first class
  - (2) Gets equal number of book and stationery
  - (3) Gets facilities according to his abilities and interests
  - (4) Gets facilities according to his level in the society
- 62.** The factors that influence development of an organism are
- (1) Heredity
  - (2) Environment
  - (3) Both heredity and environment
  - (4) Reasoning
- 63.** According to Piaget, abstract thinking and the ability to solve problems are observed during
- (1) Formal operational stage
  - (2) Concrete operation stage
  - (3) Pre-operational stage
  - (4) Intuitive stage
- 64.** A child who uses a wheel chair
- (1) Should not be in the regular school
  - (2) Should be given education with non-disabled students in a regular school
  - (3) Should be given education in a regular school in a lower class
  - (4) Should study only in a special school
- 65.** In the observation where the observer observes the behaviour of individuals or a group by being a member of the group is termed as
- |                             |                                 |
|-----------------------------|---------------------------------|
| (1) Formal observation      | (2) Informal observation        |
| (3) Participant observation | (4) Non-participant observation |
- 66.** Thinking and planning are the aspects of
- (1) Overt behaviour
  - (2) Convert behaviour
  - (3) Both overt and convert behaviour
  - (4) Imaginative behaviour
- 67.** Effective communication by teachers with students essentially requires
- |              |             |            |               |
|--------------|-------------|------------|---------------|
| (1) Sympathy | (2) Empathy | (3) Apathy | (4) Antipathy |
|--------------|-------------|------------|---------------|



68. Motivation for learning results in
- (1) Goal directed behaviour
  - (2) Undirected behaviour
  - (3) Excited behaviour
  - (4) Problem solving behaviour
69. Which among the following is not a type of survey conducted using questionnaires ?
- (1) Mail survey
  - (2) Group administered survey
  - (3) Door to door survey
  - (4) Experimental survey
70. Differences in the strengths of different fields in an individuals
- (1) Intro-individual difference
  - (2) Extra-individual difference
  - (3) Individual difference
  - (4) Different behaviour
71. "Development is a never ending process in learning". This represents the
- (1) Interaction
  - (2) Continuity
  - (3) Interrelation
  - (4) Integration
72. Thinking does not take place, without involving language. This observation was made by
- (1) Vygotsky
  - (2) Kohlberg
  - (3) Kohler
  - (4) Piaget
73. An important criterion upon which the assessment is carried out in
- (1) Prescribed text contents
  - (2) Learning out comes
  - (3) Learning experiences provided in classrooms
  - (4) Students' performance in school subjects
74. The technology useful for students with visual impairment but not the blindness is
- (1) Software that magnifies every thing by 2 to 16 times
  - (2) Hands free keyboard
  - (3) Text to speech software
  - (4) Touchscreen software
75. Which among the following is not a techniques of counselling ?
- (1) Eclectic counselling
  - (2) Non-directive counselling
  - (3) Evaluation counselling
  - (4) Directive counselling

76. The least important aspects of teachers role in guidance of learner is
- (1) The development of insight in to what constitutes an adequate performance
  - (2) The development of insight to overcome the pitfalls and obstacles
  - (3) The provision of encouragement and moral support
  - (4) The provision of continuous diagnostic and remedial help
77. "Concept maps" are most likely to increase understanding of new concepts by
- (1) Transferring knowledge between content areas
  - (2) Focusing attention on specific details
  - (3) Prioritizing academic content for study
  - (4) Increasing ability to organize information logically
78. Primary school children learn most effectively in an atmosphere
- (1) Where their emotional needs are met and they feel that they are valued
  - (2) Where the teacher is authoritative and clearly dictates what should be done
  - (3) Where the teacher leads all the learning and expects students to play a passive role
  - (4) Where the teacher is dictator
79. As per NCF – 2005 the objectives of including art education in school is
- (1) To appreciate the cultural heritage
  - (2) To develop students personality and mental health
  - (3) To develop dictatorship
  - (4) Both (1) and (2) are correct
80. The evaluation that provides an overview of achievement across a number of skills is
- (1) Formative evaluation
  - (2) Summative evaluation
  - (3) Diagnostic evaluation
  - (4) Practical evaluation
81. The child who reads numbers wrongly possess the following learning disability
- |               |                 |
|---------------|-----------------|
| (1) Dyscrasia | (2) Dyslexia    |
| (3) Dyspepsia | (4) Dyscalculia |
82. The Factors lays the foundation for curriculum
- (1) Societal priorities, Government and resources
  - (2) Philosophy, sociology and psychology
  - (3) Study materials, training facility and social needs
  - (4) Psychological base of education

- 83.** Teachers assessment of students provides an insight
- (1) To identify the students who need to be promoted to the higher class
  - (2) For not promoting the students who do not meet school standards
  - (3) For changing the teaching approach according to the learners need
  - (4) For creating groups of bright and weak students in the class
- 84.** The central concept of progressive education is
- (1) It assumes that every child is potential in learning
  - (2) Teacher is the key factor in instruction and assessment
  - (3) It provides content centered learning
  - (4) Develops motivation to learn and assesses every child
- 85.** Developmental features are observed in the children
- (1) Upto the end of childhood
  - (2) Upto the end of adolescence
  - (3) Upto the adulthood
  - (4) Throughout the life
- 86.** According to Piaget, sensory motor stage is characterized by
- (1) Illogical thinking
  - (2) More of logical thinking
  - (3) More of abstract thinking
  - (4) Reflex actions of the child
- 87.** Continuous and Comprehensive Evaluation (CCE) assumes importance as the learning is
- (1) Linear
  - (2) Spiral
  - (3) Objective
  - (4) Specific
- 88.** A teacher labelled the head of the committee, as "chairperson" instead of "chairman". It indicates that the teacher
- (1) Follows a more acceptable term
  - (2) Has a good command of language
  - (3) Is using a gender-free language
  - (4) Has gender bias
- 89.** A teacher assigns different task to different students. The teacher believes that
- (1) Students do not like same task to be done commonly
  - (2) Students can not cope up with each others work
  - (3) There exists individual differences among students
  - (4) This creates competition among students
- 90.** The cognitive skill involved in learning to read is
- (1) Mental disposition
  - (2) Thinking ability
  - (3) Spoken language
  - (4) Imagination

**KANNADA MEDIUM  
PART – IV  
MATHEMATICS AND SCIENCE**

91.  $\sin 2\theta = \frac{\sqrt{3}}{2}$  ಆದಾಗ, 'θ' ದ ಬೆಲೆಯು  
 (1)  $0^\circ$  (2)  $90^\circ$  (3)  $30^\circ$  (4)  $45^\circ$
92.  $2\sin^2\theta - 3\sin\theta + 1 = 0$  ದತ್ತಾಂಶದಲ್ಲಿ 'θ' ಧನ ಮೌಲ್ಯವಾಗಿದ್ದಾಗ, 'θ' ದ ಬೆಲೆಯು  
 (1)  $0^\circ, 30^\circ$  (2)  $30^\circ, 90^\circ$  (3)  $30^\circ, 60^\circ$  (4)  $30^\circ, 45^\circ$
93. A(1, 4) ಮತ್ತು B(4, 0) ಬಿಂದುಗಳ ನಡುವಿನ ದೂರವು  
 (1) 1 (2) 3 (3) 4 (4) 5
94. ಒಂದು ಲಂಬಕೋನ ತ್ರಿಭುಜದ ಎತ್ತರವು ಅದರ ಪಾದಕ್ಕಿಂತ 7 cm ಕಡಿಮೆಯಾಗಿದೆ ಮತ್ತು ಅದರ ವಿಸ್ತೀರ್ಣವು 13 cm ಆದಾಗ, ಉಳಿದರೆಡು ಬಾಹುಗಳ ಅಳತೆಯು  
 (1)  $b = 12$  cm,  $h = 5$  cm (2)  $b = 7$  cm,  $h = 12$  cm  
 (3)  $b = 10$  cm,  $h = 3$  cm (4)  $b = 3$  cm,  $h = 10$  cm
95.  $12x^2 + 4kx + 3 = 0$  ಸಮೀಕರಣದ ಮೂಲಗಳು ವಾಸ್ತವ ಸಂಖ್ಯೆಗಳಾಗಿದ್ದು ಸಮವಾಗಿದ್ದಾಗ k ನ ಬೆಲೆಯು  
 (1)  $\pm 9$  (2)  $\pm 81$  (3)  $\pm 4$  (4)  $\pm 3$
96. ಹೊರ ತ್ರಿಜ್ಯ  $R = 8$  cm ಮತ್ತು ಒಳ ತ್ರಿಜ್ಯ  $r = 4$  cm ಇರುವ ಒಂದು ಉಂಗುರದ ವಿಸ್ತೀರ್ಣವು

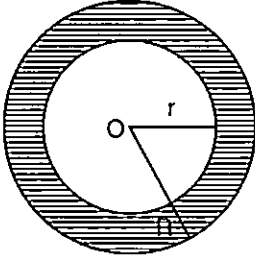

- (1)  $30 \pi \text{cm}^2$  (2)  $60 \pi \text{cm}^2$  (3)  $50 \pi \text{cm}^2$  (4)  $80 \pi \text{cm}^2$

SPACE FOR ROUGH WORK

97. ದತ್ತ ಚಿತ್ರದಲ್ಲಿ  $\triangle ABC$  ಗೆ 'O' ಕೇಂದ್ರವುಳ್ಳ ವೃತ್ತವು ಅಂಟಿಸಲ್ಪಡಿದೆ. ಆಗ BCಯ ಉದ್ದವು

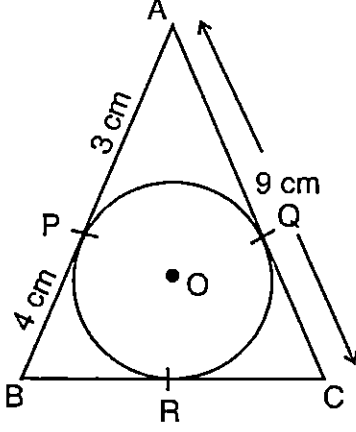

- (1) 10 cm (2) 12 cm  
(3) 14 cm (4) 16 cm

98. ಒಂದು ಸಮಾಂತರ ಶ್ರೇಣಿಯಲ್ಲಿ 7ನೇ ಪದದ 7ರಷ್ಟು, 11ನೇ ಪದದ 11ರಷ್ಟಕ್ಕೆ ಸಮವಾಗಿದೆ. ಆ ಸಮಾಂತರ ಶ್ರೇಣಿಯ 18ನೇ ಪದ

- (1) 18 (2) 6 (3) 1 (4) 0

99. ಒಂದು ಸಮಾಂತರ ಶ್ರೇಣಿಯ 8 ನೇ ಮತ್ತು 12 ನೇ ಪದಗಳು ಕ್ರಮವಾಗಿ 39 ಮತ್ತು 59 ಆದರೆ, ಅದರ ಮೊದಲ ಪದ

- (1) 5 (2) 6 (3) 4 (4) 3

100.  $a + b\sqrt{3} = \frac{2 + \sqrt{3}}{2 - \sqrt{3}}$  ಆದರೆ  $(a - b)$  ಯ ಬೆಲೆ

- (1) 3 (2) 2  
(3) 1 (4) 0

SPACE FOR ROUGH WORK

101. 24 ವಿದ್ಯಾರ್ಥಿಗಳು ಒಂದು ಕಿರು ಪರೀಕ್ಷೆಯಲ್ಲಿ ಗಳಿಸಿದ ಅಂಕಗಳನ್ನು ಆವೃತ್ತಿ ವಿತರಣೆ ಕೋಷ್ಟಕದಲ್ಲಿ ನೀಡಿದೆ. ಅಂಕಗಳ ಮಧ್ಯಾಂಕ

ಅಂಕಗಳು	ವಿದ್ಯಾರ್ಥಿಗಳ ಸಂಖ್ಯೆ
10 – 15	4
15 – 20	8
20 – 25	6
25 – 30	4
30 – 35	2

- (1) 15                      (2) 20                      (3) 18                      (4) 21
102. ಒಂದು ಅಧಿಕ ವರ್ಷದಲ್ಲಿ 53 ಭಾನುವಾರಗಳು ಬರುವ ಸಂಭವನೀಯತೆ
- (1)  $\frac{1}{7}$                       (2)  $\frac{3}{7}$                       (3)  $\frac{2}{7}$                       (4)  $\frac{4}{7}$
103. ಒಂದು ವಜ್ರಾಕೃತಿಯ ವಿಸ್ತೀರ್ಣವು  $216 \text{ cm}^2$  ಇದೆ. ಅದರ ಒಂದು ಕರ್ಣವು  $24 \text{ cm}$  ಇದ್ದರೆ, ಅದರ ಇನ್ನೊಂದು ಕರ್ಣದ ಉದ್ದ
- (1)  $18 \text{ cm}$                       (2)  $20 \text{ cm}$                       (3)  $16 \text{ cm}$                       (4)  $21 \text{ cm}$
104. ABCD ತ್ರಾಪಿಜ್ಯದಲ್ಲಿ  $AB \parallel DC$  ಮತ್ತು  $AD \perp AB$ . ತ್ರಾಪಿಜ್ಯದ ವಿಸ್ತೀರ್ಣ

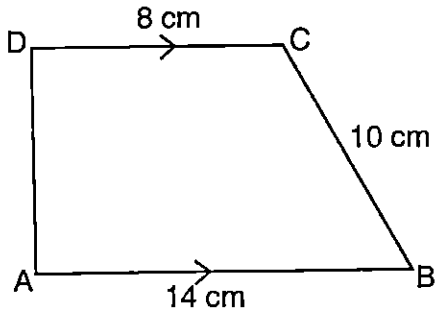

- (1)  $128 \text{ cm}^2$                       (2)  $64 \text{ cm}^2$                       (3)  $88 \text{ cm}^2$                       (4)  $80 \text{ cm}^2$

SPACE FOR ROUGH WORK

105. ಶಂಕುವಿನ ಭಿನ್ನಕದ ಘನಫಲದ ಸೂತ್ರ

(1)  $\pi h(r_1^2 + r_2^2 + r_1 \cdot r_2)$

(2)  $\frac{1}{3}\pi h(r_1^2 + r_2^2 + r_1 \cdot r_2)$

(3)  $\frac{1}{3}\pi h(r_1^2 + r_2^2 + 2r_1 \cdot r_2)$

(4)  $\frac{2}{3}\pi h(r_1^2 + r_2^2 + r_1 \cdot r_2)$

106. 64 ಘ.ಸಂ.ಮೀ. ಘನಫಲವನ್ನು ಹೊಂದಿರುವ ಎರಡು ಘನಗಳ ಮುಖಗಳನ್ನು ಸೇರಿಸಿ ಒಂದು ಆಯತ ಘನಾಕೃತಿಯನ್ನು ಮಾಡಿದೆ. ಆ ಆಯತ ಘನಾಕೃತಿಯ ಪೂರ್ಣ ಮೇಲ್ಮೈ ವಿಸ್ತೀರ್ಣ

(1) 200 ಚ.ಸಂ.ಮೀ.

(2) 150 ಚ.ಸಂ.ಮೀ.

(3) 140 ಚ.ಸಂ.ಮೀ.

(4) 160 ಚ.ಸಂ.ಮೀ.

107.  $x = 2y + 6$  ಆದಾಗ  $x^3 - 8y^3 - 36xy - 216$  ನ ಬೆಲೆಯು

(1) 1

(2) 10

(3) 8

(4) 0

108.  $10x^4y - 10xy^4$  ನ ಅಪವರ್ತನಗಳೆಂದರೆ

(1)  $(x + y)(x^2 - xy + y^2)$

(2)  $10xy(x - y)(x^2 + xy + y^2)$

(3)  $(x - y)(x^2 + xy + y^2)$

(4)  $10xy(x + y)(x - y)$

109. ಒಂದು ಭಿನ್ನರಾಶಿಯಲ್ಲಿ ಅಂಶದಿಂದ 1 ನ್ನು ಕಳೆದಾಗ ಆ ಭಿನ್ನರಾಶಿಯು  $\frac{1}{3}$  ಆಗುತ್ತದೆ ಮತ್ತು ಛೇದಕ್ಕೆ 8 ನ್ನು ಕೂಡಿಸಿದರೆ ಅದು  $\frac{1}{4}$  ಆಗುತ್ತದೆ. ಹಾಗಾದರೆ ಆ ಭಿನ್ನರಾಶಿಯು

(1)  $\frac{12}{5}$

(2)  $\frac{7}{12}$

(3)  $\frac{3}{5}$

(4)  $\frac{5}{12}$

110. ಎರಡು ಬಹುಪದೋಕ್ತಿಗಳಾದ  $p(x) = ax^3 + 3x^2 - 13$  ಮತ್ತು  $q(x) = x^3 - 5x + a$  ಗಳನ್ನು  $(x + 2)$  ನಿಂದ ಭಾಗಿಸಿದಾಗ ದೊರಕುವ ಶೇಷವು ಒಂದೇ ಆಗಿದ್ದರೆ 'a' ನ ಬೆಲೆಯು

(1) 3

(2)  $\frac{3}{5}$

(3)  $\frac{9}{7}$

(4)  $\frac{5}{9}$

SPACE FOR ROUGH WORK

111.  $\alpha$  ಮತ್ತು  $\beta$  ಗಳು  $ax^2 + bx + c$  ಬಹುಪದೋಕ್ತಿಯ ಶೂನ್ಯತೆಗಳಾಗಿದ್ದರೆ  $\alpha^2 + \beta^2$  ನ ಬೆಲೆಯು

(1)  $\frac{a^2 - 2bc}{b^2}$

(2)  $\frac{b^2 - 2ac}{a^2}$

(3)  $\frac{a^2 + 2bc}{b^2}$

(4)  $\frac{b^2 + 2ac}{a^2}$

112.  $\Delta PQR$  ನಲ್ಲಿ  $QT \perp PR$ .  $\angle TQR = 40^\circ$  ಮತ್ತು  $\angle SPR = 30^\circ$  ಆದರೆ  $x$  ಮತ್ತು  $y$  ಬೆಲೆಗಳು ಕ್ರಮವಾಗಿ

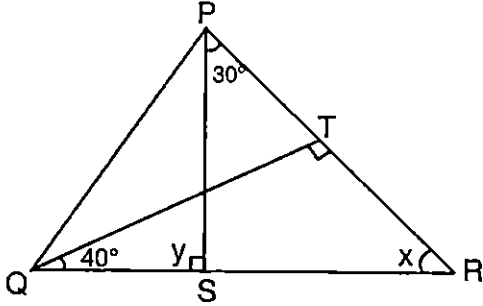

(1)  $30^\circ$  ಮತ್ತು  $50^\circ$

(2)  $50^\circ$  ಮತ್ತು  $100^\circ$

(3)  $60^\circ$  ಮತ್ತು  $120^\circ$

(4)  $50^\circ$  ಮತ್ತು  $80^\circ$

113. ABC ಒಂದು ಸಮಬಾಹು ತ್ರಿಭುಜವಾಗಿದ್ದು, ಅದರ ಪ್ರತಿ ಬಾಹುಗಳು  $2a$  ಮೂಲಮಾನಗಳಾಗಿದ್ದರೆ ತ್ರಿಭುಜದ ಎತ್ತರವು

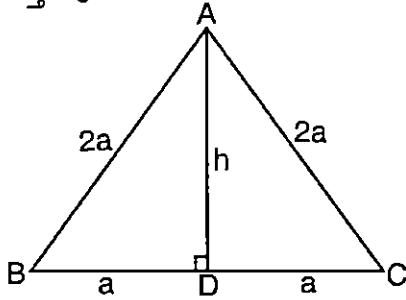

(1)  $2a^2$

(2)  $\sqrt{3}a$

(3)  $\frac{\sqrt{3}}{4}a$

(4)  $\frac{\sqrt{2}}{3}a$

SPACE FOR ROUGH WORK



114. ಈ ಕೆಳಗಿನವುಗಳಲ್ಲಿ ಗಣಿತ ಬೋಧನೆ-ಕಲಿಕೆಯ ಮೇಲೆ ಕನಿಷ್ಠ ಪರಿಣಾಮವನ್ನು ಬೀರುವ ಅಂಶ
- (1) ಮೌಲ್ಯೀಕರಣದ ಪ್ರಭಾವವು ಕಲಿಯುವುದರ ವಿಶ್ವಾಸದ ಮೇಲಿನ ಪ್ರಭಾವವನ್ನು ಅರಿಯುವುದು
  - (2) ವಿದ್ಯಾರ್ಥಿಯ ಅಸಮರ್ಪಕ ಉತ್ತರಕ್ಕೆ ಶಿಕ್ಷಕರು ಅಗತ್ಯ ಪರಿಹಾರೋಪಾಯಗಳನ್ನು ಪೂರ್ಣ ಪ್ರಮಾಣದಲ್ಲಿ ಒದಗಿಸುವುದು
  - (3) ವಿದ್ಯಾರ್ಥಿಯು ನೀಡುವ ಹಿಮ್ಮುಹಿತಿಯ ಮೇಲೆ ಗುಣಾತ್ಮಕತೆಯನ್ನು ವೃದ್ಧಿಸುವುದು
  - (4) ಗಣಿತ ಕಲಿಕೆಯಲ್ಲಿ ಬೋಧನಾ ವಿಧಾನವನ್ನು ಅಗತ್ಯಕ್ಕೆ ತಕ್ಕಂತೆ ಮಾರ್ಪಡಿಸಲು ಮೌಲ್ಯಮಾಪನದ ಫಲಿತಾಂಶವನ್ನು ಗಮನಿಸುವುದು
115. ಗಣಿತ ಕಲಿಕೆಯಲ್ಲಿ ಗುಂಪು ಮೌಲ್ಯೀಕರಣದಿಂದಾಗಿ ಬೆಳೆಸಬಹುದಾದ ಕೌಶಲ
- (1) ಸಾಮಾಜಿಕ-ವೈಯಕ್ತಿಕ ಕೌಶಲ
  - (2) ಸಾಮಾಜಿಕ-ಆರ್ಥಿಕ ಕೌಶಲ
  - (3) ಸಾಮಾಜಿಕ-ವಿಭವಾ ಕೌಶಲ
  - (4) ಸಾಮಾಜಿಕ-ಪ್ರೇರೇಪಣಾ ಕೌಶಲ
116. ಗಣಿತ ಬೋಧನೆಯ ತಂತ್ರವಾಗಿ ಸಮಸ್ಯೆಯನ್ನು ಪ್ರಸ್ತುತಿಸುವ ಮೊದಲ ಹಂತ
- (1) ಲೆಕ್ಕಿಸುವ ಹಂತವನ್ನು ವಿಶ್ಲೇಷಿಸುವುದು
  - (2) ಗಣಿತೀಯ ವಾಕ್ಯವನ್ನು ವಿಮರ್ಶಾತ್ಮಕವಾಗಿ ಪರಿವೀಕ್ಷಿಸುವುದು
  - (3) ಕಲಿಕೆಯಲ್ಲಿ ಶೋಧನೆಯನ್ನು ಪರಿಗಣಿಸುವುದು
  - (4) ಗಣಿತದಲ್ಲಿನ ನವ್ಯ ಸಂಗತಿಗಳನ್ನು ಸಂಬಂಧೀಕರಿಸುವುದು
117. ಗಣಿತ ಬೋಧನೆಯಲ್ಲಿ ಸಾಮಾನ್ಯವಾಗಿ ಉಂಟಾಗುವ ಸಮಸ್ಯೆ
- (1) ನಿರಾಶಾದಾಯಕ ಪಠ್ಯಕ್ರಮ
  - (2) ಸೂಕ್ತ ಕಲಿಕಾ ಸಾಧನಗಳ ಅಲ್ಪಭೃತೆ
  - (3) ಅಸಮರ್ಪಕ ಮೌಲ್ಯೀಕರಣ ಕ್ರಿಯೆ
  - (4) ಮೇಲಿನ ಎಲ್ಲವೂ
118. ಪ್ರತಿಪಾದನೆ (A) : ವಿದ್ಯಾರ್ಥಿಗಳು ಗಣಿತವನ್ನು ಆನಂದದಿಂದ ಕಲಿಯುತ್ತಾರೆ.  
ಕಾರಣ (R) : ಶಿಕ್ಷಕರು ತರಗತಿಯಲ್ಲಿ ಪ್ರತೀ ಮಗುವನ್ನು ಕಲಿಕೆಯಲ್ಲಿ ತೊಡಗಿಸುತ್ತಾರೆ
- (1) (A) ಮತ್ತು (R) ಎರಡೂ ಸರಿ ಮತ್ತು (R) (A) ಗೆ ಸರಿಯಾದ ವಿವರಣೆಯಾಗಿದೆ
  - (2) (A) ಮತ್ತು (R) ಎರಡೂ ಸರಿ ಮತ್ತು (R) (A) ಗೆ ಸರಿಯಾದ ವಿವರಣೆಯಲ್ಲ
  - (3) (A) ಸರಿಯಾಗಿದೆ, (R) ತಪ್ಪಾಗಿದೆ
  - (4) (A) ತಪ್ಪಾಗಿದೆ (R) ಸರಿಯಾಗಿದೆ

SPACE FOR ROUGH WORK

119. ಆಯತದ ಗುಣಲಕ್ಷಣವನ್ನು ನೈಜವಾಗಿ ಅಳೆಯದೆ ಅದರ ಲಕ್ಷಣ ಗುರ್ತಿಸುವ ಸೂಕ್ತ ಕಲಿಕಾ ಉಪಕರಣ
- A. ಅಳತೆ ಪಟ್ಟಿ  
B. ಗ್ರಾಫ್ ಹಾಳೆ  
C. ದಾರ  
D. ಜಿಯೋ ಫಲಕ
- (1) B ಮಾತ್ರ (2) A ಮತ್ತು B ಎರಡೂ  
(3) C ಮಾತ್ರ (4) C ಮತ್ತು D ಎರಡೂ
120. ಅಪೇಕ್ಷಿತ ಗುರಿಯನ್ನು ಸಾಧಿಸಲು ಪಾಠವನ್ನು ಪ್ರಸ್ತುತಪಡಿಸುವ ಸಾಮಾನ್ಯ ಯೋಜನೆ
- (1) ಸೂಚನಾ ವಿನ್ಯಾಸ (2) ಸೂಚನಾ ಸಾಧನ  
(3) ಸೂಚನಾ ಕಾರ್ಯತಂತ್ರ (4) ಸೂಚನಾ ವಿಧಾನ
121. 5 kg ದ್ರವ್ಯರಾಶಿಯುಳ್ಳ ಒಂದು ವಸ್ತುವಿನ ತೂಕ ಚಂದ್ರನಲ್ಲಿ 8.15 N ಆದರೆ ಚಂದ್ರನಲ್ಲಿ 8 kg ದ್ರವ್ಯರಾಶಿಯುಳ್ಳ ವಸ್ತುವಿನ ತೂಕ
- (1) 11.15 N (2) 13.04 N (3) 49.0 N (4) 78.4 N
122. ಬಲದ S.I. ಮೂಲಮಾನದಲ್ಲಿ ಈ ಕೆಳಗಿನ ಯಾವ ಭೌತಿಕ ಪರಿಮಾಣ ಕಂಡುಬರುವುದಿಲ್ಲ ?
- (1) ದ್ರವ್ಯರಾಶಿ (2) ಉದ್ದ (3) ಸಮಯ (4) ಪ್ರಕಾಶಮಾನತೆ
123.  $m_1$  ಮತ್ತು  $m_2$  ದ್ರವ್ಯರಾಶಿಯುಳ್ಳ ಎರಡು ವಸ್ತುಗಳ ನಡುವಿನ ಅಂತರ  $d$  ಆದಾಗ ಈ ಕೆಳಗಿನ ಯಾವ ಹೇಳಿಕೆಯು ಅವುಗಳ ನಡುವಿನ ಆಕರ್ಷಣ ಬಲಕ್ಕೆ ತಕ್ಕಂತೆ ತಪ್ಪಾಗಿದೆ (G ಸ್ಥಿರಾಂಕ) ?
- (1)  $F \propto m_1, m_2$  (2)  $F \propto \frac{1}{d^2}$   
(3)  $F \propto \frac{1}{m_1 m_2}$  (4)  $F = \frac{Gm_1 m_2}{d^2}$
124. ಸೋಡಿಯಂ ದೀಪದಿಂದ ಹೊಮ್ಮುವ ಬೆಳಕಿನ ಬಣ್ಣವನ್ನು ಗುರುತಿಸಿ.
- (1) ಹಳದಿ (2) ನೀಲಿ (3) ಹಸಿರು (4) ಕೆಂಪು

SPACE FOR ROUGH WORK

125. ಕಾಂತ ಕ್ಷೇತ್ರದ ಸಾಂದ್ರತೆಯನ್ನು ಅಳೆಯಲು ಈ ಕೆಳಗಿನ ಯಾವ ಸಾಧನವನ್ನು ಬಳಸಲಾಗುವುದು ?  
 (1) ಕಾಂತ ಮಾಪಕ (2) ವೈರೋಮೀಟರ್  
 (3) ಹೈಡ್ರೋಮೀಟರ್ (4) ಪ್ಲಾಕ್ ಮೀಟರ್
126. ಅನಂತದಲ್ಲಿರುವ ಒಂದು ವಸ್ತುವನ್ನು ಪೀನ ಮಸೂರದ ಮುಂದಿರಿಸಿದಾಗ ಅದರ ಪ್ರತಿಬಿಂಬವು ಉಂಟಾಗುವ ಸ್ಥಾನವನ್ನು ಗುರುತಿಸಿ.  
 (1) F ನಲ್ಲಿ (2) F ಮತ್ತು C ನಡುವೆ  
 (3) C ಯ ಮುಂದೆ (4) C ಯಲ್ಲಿ
127. ಒಂದು ಪಾತ್ರೆಯಲ್ಲಿ 20 cm ವರೆಗೆ ತಿಳಿಯಾದ ದ್ರವವನ್ನು ತುಂಬಿ ಮೇಲಿನಿಂದ ವಿಕ್ಷಿಪಿಸಿದಾಗ ಅದರ ಎತ್ತರ 15 cm ಎಂದು ಗೋಚರಿಸುತ್ತದೆ. ಹಾಗಾದರೆ ತಿಳಿಯಾದ ದ್ರವದ ವಕ್ರೀಭವನ ಸೂಚ್ಯಂಕ ಕಂಡುಹಿಡಿಯಿರಿ.  
 (1) 13.3 (2) 1.33 (3) 0.13 (4) 0.0133
128. 40 W ಸಾಮರ್ಥ್ಯದ ವಿದ್ಯುತ್ ಬಲ್ಲನ್ನು 220 V ವಿದ್ಯುತ್ ಮೂಲಕ ಸಂಪರ್ಕಿಸಿದಾಗ, ಬಲ್ಬ್ ಬಳಸಿಕೊಳ್ಳುವ ವಿದ್ಯುತ್  
 (1) 1.8 A (2) 18 A (3) 0.18 A (4) 0.018 A
129. ಈ ಕೆಳಗಿನ ಮಿಶ್ರಲೋಹಗಳಲ್ಲಿ ಒಂದು ಮಿಶ್ರಲೋಹ ಅಲೋಹವನ್ನು ತನ್ನ ಒಂದು ಘಟಕವಾಗಿ ಹೊಂದಿರುತ್ತದೆ  
 (1) ಹಿತ್ತಾಳೆ (2) ಕಂಚು (3) ಬೆಸುಗೆ (4) ಕಲೆರಹಿತ ಉಕ್ಕು
130. ಹೊಳಪಿನ ಗುಣವುಳ್ಳ ಅಲೋಹ  
 (1) ಸೋಡಿಯಂ (2) ಪೊಟ್ಯಾಸಿಯಂ (3) ಅಯೋಡೀನ್ (4) ಕ್ಯಾಲ್ಸಿಯಂ
131. ಲೋಹಗಳು ಸಾರರಿಕ್ತ ಆಮ್ಲದೊಂದಿಗೆ ವರ್ತಿಸಿದಾಗ ಉತ್ಪತ್ತಿಯಾಗುವ ಅನಿಲ  
 (1) CO<sub>2</sub> (2) N<sub>2</sub> (3) O<sub>2</sub> (4) H<sub>2</sub>
132. HNO<sub>3</sub>ಯ ಅಣುರಾಶಿ  
 (1) 63 u (2) 53 u (3) 73 u (4) 60 u

SPACE FOR ROUGH WORK

133. ಆಧುನಿಕ ನಾನ್‌ಸ್ಟಿಕ್ ಕುಕ್‌ವೇರ್ ಮತ್ತು ವಿದ್ಯುತ್ ಇಸ್ರಿ ಪೆಟ್ಟಿಗೆಯ ಸಮತಟ್ಟಾದ ಭಾಗದಲ್ಲಿ ಲೇಪನ ಮಾಡಿರುವ ಪಾಲಿಮರ್  
 (1) ಪಿ.ವಿ.ಸಿ. (2) ರೆಯಾನ್ (3) ಟೆಫ್ಲಾನ್ (4) ಪಾಲಿಸ್ಟರ್
134. ಈ ಕೆಳಗಿನವುಗಳಲ್ಲಿ ಯಾವುದನ್ನು ಶಾಂಪೂಗಳ ತಯಾರಿಕೆಯಲ್ಲಿ ಬಳಸುತ್ತಾರೆ ?  
 (1) ಸೋಪ್ (2) ಬೇಕಿಂಗ್ ಸೋಡಾ  
 (3) ಮಾರ್ಜಕಗಳು (4) ಇವುಗಳಲ್ಲಿ ಯಾವುದೂ ಅಲ್ಲ
135. ಭಾರತೀಯ ಔಷಧೀಯ ಪದ್ಧತಿಯ ಪಿತಾಮಹ  
 (1) ಚರಕ (2) ಸುಶ್ರುತ (3) ಪರಾಶರ (4) ಧನ್ವಂತರಿ
136. ನಾನು ಹಿಡಿಕೆ ಮುರಿದ ಪ್ಲಾಸ್ಟಿಕ್ ಮಗ್ ಅನ್ನು ಹೂ ಕುಂಡವಾಗಿಸಿದ್ದೇನೆ. 5 'R' ಗಳಲ್ಲಿ ಇದನ್ನು ಹೀಗೆನ್ನುತ್ತೇವೆ  
 (1) ಮಿತ ಬಳಕೆ (2) ಮರು ಉದ್ದೇಶ (3) ಮರುಬಳಕೆ (4) ಮರುಚಕ್ರೀಕರಣ
137. ಈ ಕೆಳಗಿನವುಗಳಲ್ಲಿ ಯಾವುದು ಪರಿಸರ ವ್ಯವಸ್ಥೆಯ ಕ್ರಿಯಾತ್ಮಕ ಘಟಕವಲ್ಲ ?  
 (1) ಶಕ್ತಿಯ ಹರಿವು (2) ವಿಭಜನೆ (3) ಉತ್ಪಾದಕತೆ (4) ಶ್ರೇಣೀಕರಣ
138. ನೈಸರ್ಗಿಕ ಕೀಟ ನಿವಾರಕಕ್ಕೆ ಉದಾಹರಣೆ  
 (1) ಸಿಟ್ರೋನೆಲ್ಲಾ ಎಣ್ಣೆ (2) ಕೊಬ್ಬರಿ ಎಣ್ಣೆ  
 (3) ಲಿನ್‌ಸೀಡ್ ಎಣ್ಣೆ (4) ಸಾಸಿವೆ ಎಣ್ಣೆ
139. ಅಕ್ಕಿಯನ್ನು ಪದೇ ಪದೇ ತೊಳೆಯುವುದರಿಂದ ಈ ಅಂಶ ನಾಶವಾಗಬಹುದು  
 (1) ವಿಟಮಿನ್ (2) ಖನಿಜಗಳು  
 (3) ವಿಟಮಿನ್ ಮತ್ತು ಖನಿಜ ಎರಡೂ (4) ವಿಟಮಿನ್‌ಗಳೂ ಅಲ್ಲ, ಖನಿಜಗಳೂ ಅಲ್ಲ
140. ಅತ್ಯಂತ ಎತ್ತರದ ಅನಾವೃತ ಬೀಜ ಸಸ್ಯ  
 (1) ಪೈನಸ್ (2) ಗಿಂಕ್‌ಗೋ (3) ಸಿಕ್ಕೋಯಾ (4) ಎಫೆಡ್ರಾ

SPACE FOR ROUGH WORK

141. ಈ ಕೆಳಗಿನವುಗಳಲ್ಲಿ ಯಾವುದನ್ನು ಸಸ್ಯ ಸಾಮ್ರಾಜ್ಯದ ಉಭಯವಾಸಿಗಳೆಂದು ಕರೆಯುತ್ತಾರೆ ?

- (1) ಬ್ರಯೋಫೈಟಾ (2) ಥ್ಯಾಲೋಫೈಟಾ  
(3) ಟ್ರಿಕಿಯೋಫೈಟಾ (4) ಟೆರಿಟೋಫೈಟಾ (ಜರಿಸಸ್ಯಗಳು)

142. ಇಲ್ಲಿ 'X' ಏನನ್ನು ಪ್ರತಿನಿಧಿಸುತ್ತದೆ ?

~~ಜೀವಿಗಳು~~ (X) ನಿರ್ಜೀವಿಗಳು

- (1) ಬ್ಯಾಕ್ಟೀರಿಯಾ (2) ವೈರಸ್  
(3) ಶಿಲೀಂಧ್ರಗಳು (4) ಪ್ರೋಟೋಜೋವಾ

143. ಕಲ್ಲು ಹೂವುಗಳ ಸಹಜೀವನದ ಘಟಕಗಳು

- (1) ಶಿಲೀಂಧ್ರ ಮತ್ತು ಬ್ಯಾಕ್ಟೀರಿಯಾ (2) ಶಿಲೀಂಧ್ರ ಮತ್ತು ಶೈವಲ  
(3) ಶೈವಲ ಮತ್ತು ಬ್ಯಾಕ್ಟೀರಿಯಾ (4) ಪ್ರೋಟೋಜೋವಾ ಮತ್ತು ವೈರಸ್

144. ವಿಜ್ಞಾನ ಕಲಿಕೆಯಲ್ಲಿ, ವಿದ್ಯಾರ್ಥಿಗಳನ್ನು ಪ್ರೋತ್ಸಾಹಿಸಲು ಅಗತ್ಯವಾದ ಪ್ರೇರಣಾ ತಂತ್ರಕ್ಕೆ ಉದಾಹರಣೆ

- (1) ಸುಲಭವಾಗಿ ನಿರ್ವಹಿಸಬಹುದಾದ ಕಾರ್ಯ ನೀಡುವುದರ ಮೂಲಕ  
(2) ವಿವಿಧ ಸ್ಪರ್ಧೆಗಳನ್ನು ಆಯೋಜನೆ ಮಾಡುವುದರ ಮೂಲಕ  
(3) ಮಕ್ಕಳ ನವೀನ ಕಲಿಕೆಗೆ ಪೂರಕವಾಗಿ ಮಾದರಿಗಳನ್ನು ಒದಗಿಸುವುದು  
(4) ನಿಯೋಜಿತ ಕಾರ್ಯವನ್ನು ಪೂರ್ಣಗೊಳಿಸುವಂತೆ ಒತ್ತಡ ಹೇರುವುದು

145. ಸಮನ್ವಯ ತರಗತಿಗಳಲ್ಲಿ ಶಿಕ್ಷಕ ಕಾರ್ಯಗತಗೊಳಿಸಬಹುದಾದ ಕ್ರಿಯೆ

- (1) ಪ್ರತೀ ವಿದ್ಯಾರ್ಥಿಯು ತನ್ನ ಶಕ್ತಿ ಸಾಮರ್ಥ್ಯಕ್ಕೆ ಅನುಗುಣವಾಗಿ ಕಲಿಯುತ್ತಾನೆ ಎಂದು ನಂಬುವುದು  
(2) ವಿಶೇಷ ಸಾಮರ್ಥ್ಯ ಕಲಿಕಾ ಮಕ್ಕಳ ಕಡೆಗೆ ಕರುಣೆ ಮತ್ತು ಸಹಾನುಭೂತಿಯ ಮನೋಭಾವ ಹೊಂದುವುದು  
(3) ವಿದ್ಯಾರ್ಥಿಗಳನ್ನು ಯಾವುದೇ ಸೂಕ್ತ ಹೆಸರಿನಿಂದ ವರ್ಗೀಕರಿಸುವುದು  
(4) ಪ್ರತಿಭಾನ್ವಿತ ಮತ್ತು ಪ್ರತಿಭಾವಂತ ಮಕ್ಕಳ ಕಡೆ ವಿಶೇಷ ಗಮನ ಹರಿಸುವುದು

SPACE FOR ROUGH WORK

146. ವಿದ್ಯಾರ್ಥಿಗಳು ವೈಜ್ಞಾನಿಕ ವಿದ್ಯಮಾನಗಳ ಮೇಲೆ ಹೊಸ ಸಿದ್ಧಾಂತವನ್ನು ಅಭಿವೃದ್ಧಿಪಡಿಸುತ್ತಾರೆ; ಈ ಸಂದರ್ಭದಲ್ಲಿ ಶಿಕ್ಷಕರ ಪಾತ್ರ
- (1) ವಾದದ ಮೂಲಕ ಅಭಿವೃದ್ಧಿಪಡಿಸಿದ ಸಿದ್ಧಾಂತಕ್ಕೆ ಸವಾಲು ಹಾಕುವುದು
  - (2) ಆಲೋಚನೆಗಳನ್ನು ನಿರ್ಮೂಲಿಸುವುದು
  - (3) ಮಕ್ಕಳ ವಿಷಯ ಗ್ರಹಿಕೆಯನ್ನು ನಿರ್ಲಕ್ಷಿಸುವುದು
  - (4) ಮಕ್ಕಳಿಗೆ ಈ ರೀತಿಯಾದ ಆಲೋಚನೆ ಹೊಂದಿರುವುದಕ್ಕೆ ನಿಂದಿಸುವುದು
147. ಉನ್ನತ ಪ್ರಾಥಮಿಕ ಹಂತದ ವಿಜ್ಞಾನ ಶಿಕ್ಷಣದಲ್ಲಿ ಈ ಕೆಳಕಂಡ ಯಾವ ಹೇಳಿಕೆಗಳು ಉದ್ದೇಶವಲ್ಲ?
- (1) ಮಕ್ಕಳಲ್ಲಿ ವೈಜ್ಞಾನಿಕ ಕುತೂಹಲವನ್ನು ಬೆಳೆಸುವುದು
  - (2) ಸಹಕಾರ ಮತ್ತು ಜೀವನದ ಕಾಳಜಿಗಳ ಮೌಲ್ಯವನ್ನು ಪ್ರಚೋದಿಸುವುದು
  - (3) ವೈಜ್ಞಾನಿಕ ಮನೋಭಾವವನ್ನು ಬೆಳೆಸುವುದು
  - (4) ಪಠ್ಯಪುಸ್ತಕದಲ್ಲಿನ ಪರಿಕಲ್ಪನೆಯ ವ್ಯಾಖ್ಯೆಯನ್ನು ಕಲಿಯಲು ಒತ್ತು ನೀಡುವುದು
148. ಶಿಕ್ಷಕನು "ಬೆಳಕಿನ ಪ್ರತಿಫಲನ" ವಿಷಯಕ್ಕೆ ಸಂಬಂಧಿಸಿದಂತೆ ಪ್ರಯೋಗವನ್ನು ಪ್ರದರ್ಶಿಸುತ್ತಾನೆ. ಈ ಸನ್ನಿವೇಶಕ್ಕೆ ಸಂಬಂಧಿಸಿದ ಜ್ಞಾನಾತ್ಮಕ ಪ್ರಕ್ರಿಯೆ
- (1) ಸೃಜನಶೀಲತೆ
  - (2) ವಿಶ್ಲೇಷಣೆ
  - (3) ಅನ್ವಯ
  - (4) ಅರ್ಥೈಸುವಿಕೆ
149. ವೀಕ್ಷಣಾ ತಂತ್ರದ ಆಧಾರದ ಮೇಲಿನ ಮೌಲ್ಯಮಾಪನ ಸಾಧನ
- (1) ಮೌಖಿಕ ಪರೀಕ್ಷೆ
  - (2) ಲಿಖಿತ ಪರೀಕ್ಷೆ
  - (3) ರಸಪ್ರಶ್ನೆ-ಪರೀಕ್ಷೆ
  - (4) ಉಪಾಖ್ಯಾನ ದಾಖಲೆ
150. ವಿಜ್ಞಾನ ಕಲಿಕಾ ಪ್ರಕ್ರಿಯೆಯಲ್ಲಿ, ವಿದ್ಯಾರ್ಥಿಯು ತಾರ್ಕಿಕ ಬುದ್ಧಿಶಕ್ತಿಯನ್ನು ತೋರ್ಪಡಿಸಿದರೆ, ಆ ವಿದ್ಯಾರ್ಥಿಯು ತೋರ್ಪಡಿಸುವ ಸ್ವಭಾವ
- (1) ಹೆಚ್ಚು ಜಾಗೃತ ವಿದ್ಯಾರ್ಥಿ
  - (2) ಹೆಚ್ಚು ವ್ಯವಸ್ಥಿತ ವಿದ್ಯಾರ್ಥಿ
  - (3) ಹೆಚ್ಚು ಗುಣಾತ್ಮಕ ಆಧಾರಿತ ವಿದ್ಯಾರ್ಥಿ
  - (4) ಹೆಚ್ಚು ಕೇಂದ್ರೀಕೃತ ವಿದ್ಯಾರ್ಥಿ

SPACE FOR ROUGH WORK

**PART – IV**  
**MATHEMATICS AND SCIENCE**

91. Given  $\sin 2\theta = \frac{\sqrt{3}}{2}$ , then the value of  $\theta$  is  
(1)  $0^\circ$                       (2)  $90^\circ$                       (3)  $30^\circ$                       (4)  $45^\circ$
92. Given  $2\sin^2\theta - 3\sin\theta + 1 = 0$ ,  $\theta$  being positive, then the values of  $\theta$  are  
(1)  $0^\circ, 30^\circ$                       (2)  $30^\circ, 90^\circ$   
(3)  $30^\circ, 60^\circ$                       (4)  $30^\circ, 45^\circ$
93. The distance between the point A(1, 4) and B(4, 0) is  
(1) 1                      (2) 3                      (3) 4                      (4) 5
94. The altitude of a right angled triangle is 7 cm less than its base and its hypotenuse is 13 cm, the other two sides of the triangle are equal to  
(1)  $b = 12$  cm,  $h = 5$  cm                      (2)  $b = 7$  cm,  $h = 12$  cm  
(3)  $b = 10$  cm,  $h = 3$  cm                      (4)  $b = 3$  cm,  $h = 10$  cm
95. The equation  $12x^2 + 4kx + 3 = 0$  has real and equal roots if  $k$  is  
(1)  $\pm 9$                       (2)  $\pm 81$                       (3)  $\pm 4$                       (4)  $\pm 3$
96. The area of the ring of outer radius  $R = 8$  cm and inner radius  $r = 4$  cm is

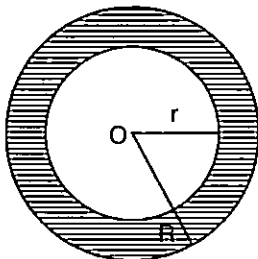

- (1)  $30 \pi \text{cm}^2$                       (2)  $60 \pi \text{cm}^2$   
(3)  $50 \pi \text{cm}^2$                       (4)  $80 \pi \text{cm}^2$

---

**SPACE FOR ROUGH WORK**

97. In the given figure,  $\triangle ABC$  is circumscribing a circle with centre 'O', then the length of BC is

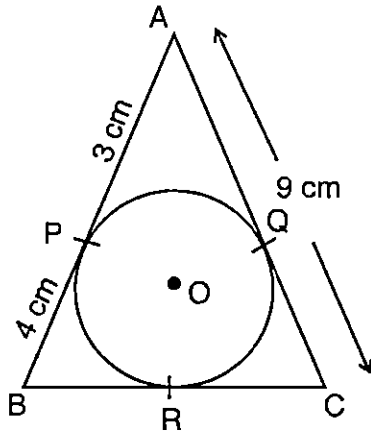

- (1) 10 cm (2) 12 cm  
(3) 14 cm (4) 16 cm
98. In an arithmetic progression, 7 times the 7<sup>th</sup> term is equal to 11 times the 11<sup>th</sup> term, then 18<sup>th</sup> term of the arithmetic progression is
- (1) 18 (2) 6  
(3) 1 (4) 0
99. The first term of an arithmetic progression whose 8<sup>th</sup> and 12<sup>th</sup> term are respectively 39 and 59 is
- (1) 5 (2) 6  
(3) 4 (4) 3
100. Given  $a + b\sqrt{3} = \frac{2 + \sqrt{3}}{2 - \sqrt{3}}$ , then the value of  $(a - b)$  is
- (1) 3 (2) 2  
(3) 1 (4) 0

---

SPACE FOR ROUGH WORK



101. Marks scored by 24 students in a test is given below in the frequency distribution table. The median of the marks is

Marks	Number of Students
10 – 15	4
15 – 20	8
20 – 25	6
25 – 30	4
30 – 35	2

- (1) 15 (2) 20  
(3) 18 (4) 21
102. In a leap year, the probability of having 53 Sundays is
- (1)  $\frac{1}{7}$  (2)  $\frac{3}{7}$   
(3)  $\frac{2}{7}$  (4)  $\frac{4}{7}$
103. The area of a rhombus is  $216 \text{ cm}^2$ . If its one diagonal is 24 cm, the length of the other diagonal is
- (1) 18 cm (2) 20 cm (3) 16 cm (4) 21 cm
104. Given ABCD is a trapezium in which  $AB \parallel DC$  and  $AD \perp AB$ . The area of trapezium is

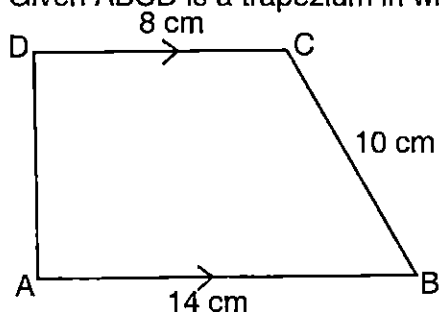

- (1)  $128 \text{ cm}^2$  (2)  $64 \text{ cm}^2$  (3)  $88 \text{ cm}^2$  (4)  $80 \text{ cm}^2$

SPACE FOR ROUGH WORK

105. Formula for volume of frustum of a cone is

- (1)  $\pi h(r_1^2 + r_2^2 + r_1 \cdot r_2)$                       (2)  $\frac{1}{3}\pi h(r_1^2 + r_2^2 + r_1 \cdot r_2)$   
(3)  $\frac{1}{3}\pi h(r_1^2 + r_2^2 + 2r_1 \cdot r_2)$                       (4)  $\frac{2}{3}\pi h(r_1^2 + r_2^2 + r_1 \cdot r_2)$

106. Two cubes of volume  $64 \text{ cm}^3$  each are joined to form a cuboid. The total surface area of the cuboid is

- (1)  $200 \text{ cm}^2$               (2)  $150 \text{ cm}^2$               (3)  $140 \text{ cm}^2$               (4)  $160 \text{ cm}^2$

107. The value of  $x^3 - 8y^3 - 36xy - 216$  when  $x = 2y + 6$  is

- (1) 1                      (2) 10                      (3) 8                      (4) 0

108. The factors of  $10x^4y - 10xy^4$  are

- (1)  $(x + y)(x^2 - xy + y^2)$                       (2)  $10xy(x - y)(x^2 + xy + y^2)$   
(3)  $(x - y)(x^2 + xy + y^2)$                       (4)  $10xy(x + y)(x - y)$

109. A fraction becomes  $\frac{1}{3}$  when 1 is subtracted from the numerator and it becomes  $\frac{1}{4}$  when 8 is added to its denominator. Then the fraction is

- (1)  $\frac{12}{5}$                       (2)  $\frac{7}{12}$                       (3)  $\frac{3}{5}$                       (4)  $\frac{5}{12}$

110. Two polynomials  $p(x) = ax^3 + 3x^2 - 13$  and  $q(x) = x^3 - 5x + a$  leave the same remainder when divided by  $(x + 2)$ . Then the value of 'a' is

- (1) 3                      (2)  $\frac{3}{5}$                       (3)  $\frac{9}{7}$                       (4)  $\frac{5}{9}$

111.  $\alpha$  and  $\beta$  are the zeroes of a polynomial  $ax^2 + bx + c$ , the value of  $\alpha^2 + \beta^2$  is

- (1)  $\frac{a^2 - 2bc}{b^2}$               (2)  $\frac{b^2 - 2ac}{a^2}$               (3)  $\frac{a^2 + 2bc}{b^2}$               (4)  $\frac{b^2 + 2ac}{a^2}$

---

SPACE FOR ROUGH WORK



115. The skill that can be developed by group assessment in teaching mathematics  
(1) Socio-Personal Skill (2) Socio-Economic Skill  
(3) Socio-Potential Skill (4) Socio-Motivational Skill
116. The first stage of problem posing technique in teaching mathematics  
(1) To analyse stages of calculation  
(2) To observe the statement critically  
(3) To take part in investigation  
(4) To relate to new ideas in mathematics
117. Problems in teaching and learning mathematics  
(1) Disappointing curriculum (2) Inadequate learning materials  
(3) Crude assessment (4) All the above
118. **Assertion (A)** : Children learn to enjoy mathematics.  
**Reason (R)** : Teacher engage every child in a class to learn mathematics.  
(1) Both (A) and (R) are true and (R) is correct explanation of (A)  
(2) Both (A) and (R) are true and (R) is not a correct explanation of (A)  
(3) (A) is true, (R) is false  
(4) (A) is false, (R) is true
119. The suitable teaching – learning material used to show the property of rectangle without actual measurement  
A. Scale  
B. Graph sheet  
C. Thread  
D. Geo-board  
(1) Only B (2) Both A and B (3) Only C (4) Both C and D
120. A general plan for presenting a lesson to achieve desired goal  
(1) Instructional design (2) Instructional material  
(3) Instructional strategy (4) Instructional approach

---

**SPACE FOR ROUGH WORK**

121. An object of mass 5 kg has a weight of 8.15 N on moon. How much would an object of mass 8 kg weigh on moon ?  
 (1) 11.15 N      (2) 13.04 N      (3) 49.0 N      (4) 78.4 N
122. S.I. unit of force does not contain which of the following physical quantity ?  
 (1) mass      (2) length      (3) time      (4) luminosity
123. Which of the following is not correct with respect to force of attraction between two bodies of mass  $m_1$  and  $m_2$  separated by distance  $d$  ( $G$  is constant) ?  
 (1)  $F \propto m_1 m_2$       (2)  $F \propto \frac{1}{d^2}$   
 (3)  $F \propto \frac{1}{m_1 m_2}$       (4)  $F = \frac{G m_1 m_2}{d^2}$
124. Identify the colour of light emitted by sodium lamp.  
 (1) Yellow colour      (2) Blue colour  
 (3) Green colour      (4) Red colour
125. Which of the following device is used to measure intensity of magnetic field ?  
 (1) magnetometer      (2) pyrometer  
 (3) hydrometer      (4) flux meter
126. Identify the position of image formed when an object at infinity is placed in front of convex lens.  
 (1) At F      (2) Between F and C      (3) Beyond C      (4) At C
127. A vessel is filled with a clear solution upto a height of 20 cm, when viewed from the top its bottom appears to be 15 cm below. Then calculate refractive index of clear liquid.  
 (1) 13.3      (2) 1.33      (3) 0.13      (4) 0.0133
128. What will be the current drawn by a electric bulb of 40 W when connected to a source of 220V ?  
 (1) 1.8 A      (2) 18 A      (3) 0.18 A      (4) 0.018 A

---

**SPACE FOR ROUGH WORK**

129. Among the following alloys one alloy contain non-metal as one of its constituents  
(1) Brass (2) Bronze (3) Solder (4) Stainless steel
130. Non metal with lustrous property is  
(1) Sodium (2) Potassium (3) Iodine (4) Calcium
131. The gas liberated when metals reacts with dilute acid is  
(1)  $\text{CO}_2$  (2)  $\text{N}_2$  (3)  $\text{O}_2$  (4)  $\text{H}_2$
132. Molecular mass of  $\text{HNO}_3$   
(1) 63 u (2) 53 u (3) 73 u (4) 60 u
133. Modern non-stick cookware and the flat end of an electric iron has a coating of a polymer namely  
(1) PVC (2) Rayon (3) Teflon (4) Polyester
134. Which among the following is used in preparation of shampoos ?  
(1) Soaps (2) Baking soda (3) Detergents (4) None of these
135. Father of Indian medicine  
(1) Charaka (2) Sushrutha (3) Parashara (4) Dhanwanthri
136. I made a flower pot with a handle broken plastic mug. In 5 R's it is  
(1) Reduce (2) Repurpose (3) Reuse (4) Recycling
137. Which one of the following is not a functional unit of an ecosystem ?  
(1) Energy flow (2) Decomposition  
(3) Productivity (4) Stratification
138. Example of a natural insect repellent  
(1) Citronella oil (2) Coconut oil (3) Linseed oil (4) Mustard oil

---

SPACE FOR ROUGH WORK

139. Repeated washings of rice may result in loss of  
 (1) Vitamins (2) Minerals  
 (3) Both vitamins and minerals (4) Neither vitamins nor minerals
140. Tallest known gymnosperm  
 (1) Pinus (2) Ginkgo (3) Sequoia (4) Ephedra
141. Which of the following is called 'amphibians' of the plant kingdom ?  
 (1) Bryophyta (2) Thallophyta (3) Tracheophyta (4) Pteridophyta
142. What does X represents here ?  
  
 (1) Bacteria (2) Virus (3) Fungi (4) Protozoa
143. Lichen is the symbiotic association of  
 (1) Fungi and bacteria (2) Fungi and algae  
 (3) Algae and bacteria (4) Protozoa and virus
144. An example for the motivational strategy to encourage students to learn science  
 (1) By providing easy tasks  
 (2) By conducting different competitions  
 (3) By providing scaffolding when students learn new skill  
 (4) By emphasis on completion of work
145. The action executed by a teacher in inclusive classroom  
 (1) believe that every student has a potential to learn as per their ability and strength  
 (2) show an attitude of pity and sympathy towards disabled learners  
 (3) use labels to categorise students  
 (4) give more attention to gifted and talented children

---

**SPACE FOR ROUGH WORK**

146. A student develop 'new theories' about scientific phenomenon; a role of teacher in this situation
- (1) Challenge these conceptions through arguments
  - (2) Dismiss the ideas
  - (3) Ignore children's perception
  - (4) Scold the children for having such ideas
147. The statement which is not a objective of Science Education at upper primary level
- (1) Nurturing curiosity of nature among children
  - (2) Inculcating the values of co-operation and concerns of life
  - (3) Cultivating scientific attitude
  - (4) Emphasising the text-book definitions of concepts
148. A teacher demonstrates an experiment on 'reflection of light'; the cognitive process associated with it is
- |              |                   |
|--------------|-------------------|
| (1) Creating | (2) Analysing     |
| (3) Applying | (4) Understanding |
149. Tool of assessment based on technique of observation
- |               |                      |
|---------------|----------------------|
| (1) Oral test | (2) Written test     |
| (3) Quiz test | (4) Anecdotal record |
150. In a learning process of science, a student shows performance for using logical intelligence. Then the nature of student is
- |                                    |                             |
|------------------------------------|-----------------------------|
| (1) More conscious student         | (2) More systematic student |
| (3) More qualitative based student | (4) More focussed student   |

---

**SPACE FOR ROUGH WORK**



SPACE FOR ROUGH WORK

**SPACE FOR ROUGH WORK**

SPACE FOR ROUGH WORK

# KMMSC

## ಪ್ರಶ್ನೆ ಪತ್ರಿಕೆ ಪುಸ್ತಿಕೆ - ಪತ್ರಿಕೆ - II (ಕನ್ನಡ ಮಾಧ್ಯಮದ ವಿಜ್ಞಾನ ಅಭ್ಯರ್ಥಿಗಳಿಗೆ)

ವಿಷಯಗಳು : ಭಾಷೆ : I, ಭಾಷೆ : II, ಬಾಲವಿಕಾಸ ಮತ್ತು ಪೆಡಗಾಗಿ, ಗಣಿತ ಮತ್ತು ವಿಜ್ಞಾನ

ಗರಿಷ್ಠ ಅಂಕಗಳು : 150

02.00 P.M. to 04.30 P.M.

ಗರಿಷ್ಠ ಅವಧಿ : 2.30 ಗಂಟೆಗಳು

### ಅಭ್ಯರ್ಥಿಗಳಿಗೆ ಸೂಚನೆಗಳು (ಪ್ರಶ್ನೆ ಪತ್ರಿಕೆಯಲ್ಲಿನ ಎಲ್ಲಾ ಸೂಚನೆಗಳನ್ನು ದಯವಿಟ್ಟು ಓದಿ)

ಪ್ರಮುಖ ಸೂಚನೆ : ಅಭ್ಯರ್ಥಿಗಳು ಕೆಳಕಂಡ ವಿವರಗಳನ್ನು ದೃಢೀಕರಿಸಿಕೊಳ್ಳುವುದು :

- ಪೂರ್ವ ಮುದ್ರಿತ O.M.R. ಹಾಳೆಗಳ ಮೇಲೆ ನಿಮ್ಮ ಹೆಸರು ಮತ್ತು ನೋಂದಣಿ ಸಂಖ್ಯೆ ಮುದ್ರಿಸಿರುವುದು.
  - ಪೂರ್ವ ಮುದ್ರಿತವಾಗಿರುವ O.M.R. ಶೀಟ್‌ನ ಸಂಖ್ಯೆ ಹಾಗೂ ಪ್ರಶ್ನೆಪತ್ರಿಕೆ ಪುಸ್ತಿಕೆ ಸಂಖ್ಯೆ ಒಂದೇ ಆಗಿರುವುದು.
  - ತಮಗೆ ಸಂಬಂಧಿಸಿದ O.M.R./ಪ್ರಶ್ನೆಪತ್ರಿಕೆ ಪುಸ್ತಿಕೆಯನ್ನು ಬಳಸಿದ್ದಲ್ಲಿ, ಅಂತಹ O.M.R. ಶೀಟ್‌ಗಳನ್ನು ಮೌಲ್ಯಮಾಪನಕ್ಕೆ ಒಳಪಡಿಸುವುದಿಲ್ಲ.
1. ಮೊಹರು ಮಾಡಲಾದ/ಪ್ಯಾಸ್ಪೋರ್ಟ್ ಸೈಜ್‌ನಲ್ಲಿ ಇಟ್ಟಿರುವ ಪ್ರಶ್ನೆಪತ್ರಿಕೆ ಪುಸ್ತಿಕೆಯು 150 ಬಹುಆಯ್ಕೆಯ ಪ್ರಶ್ನೆಗಳನ್ನು ಮತ್ತು O.M.R. ಉತ್ತರ ಪತ್ರಿಕೆಯನ್ನು ಒಳಗೊಂಡಿದೆ. ಪ್ರಶ್ನೆಪತ್ರಿಕೆ ಪುಸ್ತಿಕೆಯು ಅಭ್ಯರ್ಥಿಯು ಆಯ್ಕೆ ಮಾಡಿಕೊಂಡಿರುವ ಪತ್ರಿಕೆ/ಮಾಧ್ಯಮಕ್ಕೆ ಸಂಬಂಧಿಸಿದೆಯೇ ಎಂಬುದನ್ನು ದೃಢೀಕರಿಸಿಕೊಳ್ಳಬೇಕು.
  2. ಪ್ರಶ್ನೆಗಳು ಕನ್ನಡ ಮತ್ತು ಆಂಗ್ಲ ಮಾಧ್ಯಮದಲ್ಲಿ ಮುದ್ರಿತವಾಗಿವೆ. ಒಂದು ವೇಳೆ ಪ್ರಶ್ನೆಪತ್ರಿಕೆಯಲ್ಲಿ ವ್ಯತ್ಯಾಸ/ಸಂದೇಹವಿದ್ದಲ್ಲಿ ಆಂಗ್ಲ ಮಾಧ್ಯಮದಲ್ಲಿರುವ ಪ್ರಶ್ನೆಗಳು ಅಂತಿಮವೆಂದು ಪರಿಗಣಿಸಲಾಗುವುದು.
  3. ಈ ಪ್ರಶ್ನೆ ಪತ್ರಿಕೆಯು ಭಾಗ-I, ಭಾಗ-II, ಭಾಗ-III ಮತ್ತು ಭಾಗ-IV ಎಂದು ಒಟ್ಟು 4 ಭಾಗಗಳನ್ನು ಹೊಂದಿದ್ದು, 150 ಬಹು ಆಯ್ಕೆ ಪ್ರಶ್ನೆಗಳನ್ನು ಹೊಂದಿರುತ್ತದೆ. ಪ್ರತಿ ಪ್ರಶ್ನೆಗೂ ಒಂದು ಅಂಕ ನಿಗದಿಪಡಿಸಿದೆ.

Parts	Subjects	Q. No.	Page No.
Part - I	Lang. - I (Kannada, English, Urdu, Tamil, Telugu, Marathi, Hindi, Sanskrit)	1 to 30	2 to 38
Part - II	Lang. - II (Kannada, English, Urdu, Tamil, Telugu, Marathi, Hindi, Sanskrit)	31 to 60	38 to 75
Part - III	CDP (Kannada)	61 to 90	76 to 79
Part - III	CDP (English)	61 to 90	80 to 83
Part - IV	Mathematics and Science (Kannada)	91 to 150	84 to 94
Part - IV	Mathematics and Science (English)	91 to 150	95 to 104

4. ಭಾಗ-I : ರಲ್ಲಿ ಭಾಷೆ : I ವಿಷಯಕ್ಕೆ ಸಂಬಂಧಿಸಿದಂತೆ 30 ಪ್ರಶ್ನೆಗಳನ್ನು ಮತ್ತು ಭಾಗ-II ರಲ್ಲಿ ಭಾಷೆ : II ವಿಷಯಕ್ಕೆ ಸಂಬಂಧಿಸಿದಂತೆ 30 ಪ್ರಶ್ನೆಗಳನ್ನು ಹೊಂದಿರುತ್ತದೆ. ಈ ಪ್ರಶ್ನೆ ಪತ್ರಿಕೆ ಪುಸ್ತಿಕೆಯಲ್ಲಿ ಎಲ್ಲಾ ಭಾಷೆಗಳಿಗೂ ಸಂಬಂಧಿಸಿದಂತೆ ಪ್ರಶ್ನೆಗಳು ಇರುತ್ತವೆ. ಆದರೆ ಅಭ್ಯರ್ಥಿಗಳು ಆನ್‌ಲೈನ್ ಅರ್ಜಿಯಲ್ಲಿ ಆಯ್ಕೆ ಮಾಡಿಕೊಂಡಿರುವ ಭಾಷೆಗಳನ್ನು ಮಾತ್ರ ಆಯ್ಕೆ ಮಾಡಿಕೊಂಡು ಭಾಷೆ - I ಮತ್ತು ಭಾಷೆ - II ಕ್ಕೆ ಉತ್ತರಿಸುವುದು ಕಡ್ಡಾಯವಾಗಿರುತ್ತದೆ.
5. ಅಭ್ಯರ್ಥಿಗಳು ಭಾಗ-II ರಲ್ಲಿನ ಭಾಷೆ-II ಕ್ಕೆ ಸಂಬಂಧಿಸಿದ ಪ್ರಶ್ನೆಗಳನ್ನು ಉತ್ತರಿಸುವಾಗ ಭಾಗ - I ರ ಭಾಷೆ - I ನ್ನು ಹೊರತುಪಡಿಸಿ ಇತರ ಭಾಷೆಯನ್ನು ಆಯ್ಕೆ ಮಾಡಿಕೊಂಡು ಉತ್ತರಿಸಬೇಕು.
6. ಈ ಪ್ರಶ್ನೆಪತ್ರಿಕೆ ಪುಸ್ತಿಕೆಯಲ್ಲಿ ಭಾಗ - III, ಮತ್ತು ಭಾಗ - IV ಕ್ಕೆ ಸಂಬಂಧಿಸಿದಂತೆ ಕನ್ನಡ ಮತ್ತು ಆಂಗ್ಲ ಮಾಧ್ಯಮಗಳಲ್ಲಿ ಪ್ರಶ್ನೆಗಳನ್ನು ನೀಡಲಾಗಿದೆ. ಅಭ್ಯರ್ಥಿಗಳು ತಮ್ಮ ಆನ್‌ಲೈನ್ ಅರ್ಜಿಯಲ್ಲಿ ಆಯ್ಕೆ ಮಾಡಿಕೊಂಡಿರುವ ಮಾಧ್ಯಮದ ಪ್ರಶ್ನೆಗಳಿಗೆ ಮಾತ್ರ ಉತ್ತರಿಸಬೇಕು.
7. ಓ.ಎಂ.ಆರ್. ಉತ್ತರಪತ್ರಿಕೆಯಲ್ಲಿ ಪ್ರತಿ ಪ್ರಶ್ನೆಗೆ ಸರಿ ಹೊಂದುವ ಉತ್ತರವನ್ನು ಗುರುತಿಸಲು ನೀಡಲಾಗಿರುವ ನಾಲ್ಕು ವೃತ್ತಗಳ ಪೈಕಿ ಸರಿಯಾದ ವೃತ್ತವನ್ನು ನೀಡಿ/ಕಪ್ಪು ಶಾಯಿಯು ಬಾಲ್‌ಪಾಯಿಂಟ್ ಪೆನ್ ಮಾತ್ರ ಉಪಯೋಗಿಸಿ ಗುರುತು ಮಾಡುವುದು. ಉತ್ತರವನ್ನು ತುಂಬಿದ ಮೇಲೆ ಬದಲಿಸಲು ಪ್ರಯತ್ನಿಸಬೇಡಿ. ಹಾಗೆ ತಿದ್ದುಪಡಿ ಮಾಡಲಾದ ಉತ್ತರಗಳನ್ನು ಮೌಲ್ಯಮಾಪನಕ್ಕೆ ಪರಿಗಣಿಸಲಾಗುವುದಿಲ್ಲ.
8. ಓ.ಎಂ.ಆರ್. ಉತ್ತರಪತ್ರಿಕೆಯು ಕಾರ್ಬನ್‌ರಹಿತ ಪ್ರತಿಯನ್ನು ಒಳಗೊಂಡಿರುತ್ತದೆ. ಪರೀಕ್ಷಾ ಅವಧಿ ಮುಗಿದ ನಂತರ, ಉತ್ತರಿಸಿದ ಮೂಲ ಓ.ಎಂ.ಆರ್. ಉತ್ತರಪತ್ರಿಕೆಯನ್ನು ಕೊಠಡಿ ಮೇಲ್ವಿಚಾರಕರಿಗೆ ಒಪ್ಪಿಸತಕ್ಕದ್ದು. ಕಾರ್ಬನ್‌ರಹಿತ ಪ್ರತಿಯನ್ನು ಅಭ್ಯರ್ಥಿಯು ಇಟ್ಟುಕೊಳ್ಳಬೇಕು.
9. ಪರೀಕ್ಷಾ ಕೊಠಡಿಯೊಳಗೆ ಕ್ಯಾಲ್ಕುಲೇಟರ್, ಮೊಬೈಲ್ ಹಾಗೂ ಇತರ ವಿದ್ಯುನ್ಮಾನ ಉಪಕರಣಗಳ ಬಳಕೆಯನ್ನು ನಿಷೇಧಿಸಿದೆ.
10. ಪರೀಕ್ಷಾ ಸಮಯದಲ್ಲಿ ಯಾವುದೇ ರೀತಿಯ ಪರೀಕ್ಷಾ ಅನ್ಯವಹಾರದಲ್ಲಿ ತೊಡಗಿಸಿಕೊಂಡಿರುವುದು ಕಂಡುಬಂದಲ್ಲಿ ಅಂತಹ ಅಭ್ಯರ್ಥಿಯ ಮೇಲೆ ಪರೀಕ್ಷಾ ಕಾನೂನು ರೀತ್ಯೆ ಕ್ರಮ ಜರುಗಿಸಲಾಗುವುದು.